



www.fleet.vdo.com

Stafrænn ökuriti – DTCO[®] 4.0e

Leiðarvísir fyrir verktaka og ökumenn



VDO

Útgefið af

Varan sem lýst er

- Stafrænn ökuriti DTCO 1381
Release 4.0e (einnig
DTCO 4.0e eða DTCO 4.0)
- Útfærsla: ADR
(Ex-útfærsla)

Framleiðandi

Continental Automotive GmbH
P.O. Box 1640
78006 Villingen-Schwenningen
Germany
www.fleet.vdo.com

Þýðing leiðarvísis úr frummáli

© 10.2020
Continental Automotive GmbH

Verk þetta er varið höfundarrétti. Réttindi
sem byggjast á þessu eru eign
fyrirtækisins
Continental Automotive GmbH.

Öll eftirprentun, þýðingar og fjölföldun er
óheimil án skriflegs leyfis framleiðanda.

Þetta er þýðing skjals frá
Continental Automotive GmbH.

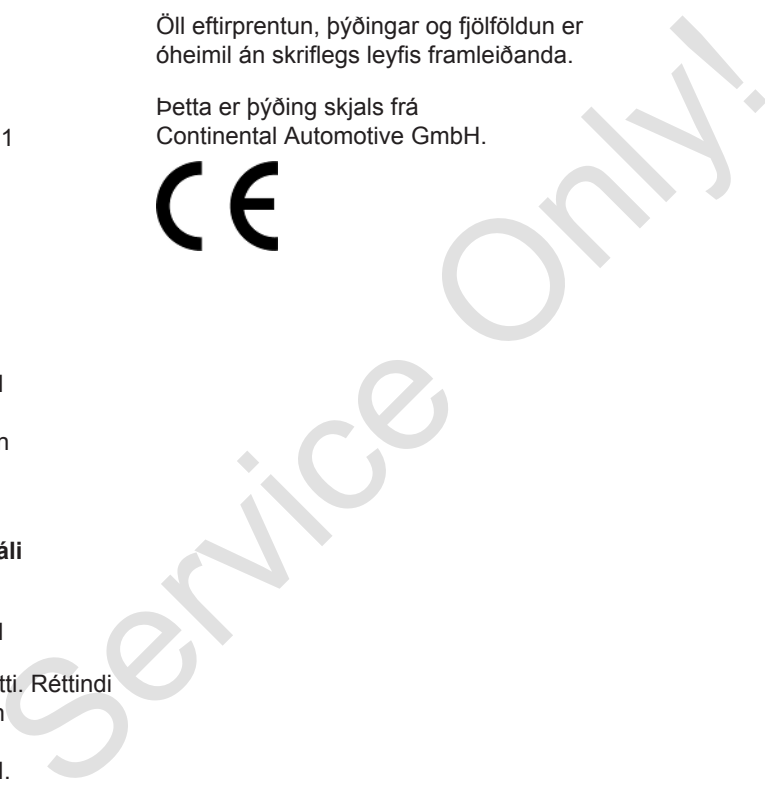

Efnisyfirlit

Útgefið af.....	2	2.2.2 Frávik frá lagaákvæðum	18
1 Varðandi skjalið.....	9	2.2.3 Skyldur atvinnurekanda	18
1.1 Upplýsingavernd	9	2.3 Rétt notkun	18
1.1.1 Persónugreinanleg ITS-gögn.....	10	3 Tækinu lýst	21
1.1.2 Persónugreinanleg VDO-gögn	10	3.1 Skjáiir og stjórnbúnaður	21
1.2 Heiti	10	3.2 Eiginleikar	21
1.3 Hlutverk þessa skjals	11	3.3 Einstök atriði skjá- og stjórneininga	21
1.4 Markhópur	11	3.3.1 Skjár (1)	22
1.4.1 Geymsla.....	11	3.3.2 Valmyndarhnappar (2).....	22
1.4.2 Viðmælandi.....	11	3.3.3 Kortarauf-1 (3)	22
1.5 Tákn og varnaðarorð.....	11	3.3.4 Samsettur hnappur Ökumaður-1 (4).....	22
1.6 Viðteknar reglur.....	12	3.3.5 Samsettur hnappur Ökumaður-2 (5).....	22
1.7 Valmynd	12	3.3.6 Kortarauf-2 (6)	22
1.8 Ítarefni	13	3.3.7 Afrifubrún (7).....	22
1.8.1 Stuttur leiðarvísir.....	13	3.3.8 Prentaraskúffa (8).....	22
1.8.2 Upplýsingar á netinu.....	13	3.3.9 Niðurhalstengi (9)	23
2 Í þágu öryggis.....	15	3.4 Mikilvægar stillingar (yfirlit).....	23
2.1 Grundvallar öryggisáþendingar	15	3.5 Fjarstýringu.....	23
2.1.1 DTCO 4.0 ADR (Ex-útfærsla).....	16	3.6 Á bið (skjár)	23
2.2 Lagaleg ákvæði.....	16	3.6.1 Farið úr biðstöðu.....	24
2.2.1 Skyldur ökumanns	17	3.7 ADR-útfærsla (Ex-útfærsla).....	24
		3.7.1 Sérstakar öryggisáþendingar.....	24
		3.7.2 Sérákvæði varðandi notkun	25
		3.8 Vinnsluhættir (yfirlit).....	25

3.9	Ökuritakort (yfirlit).....	26	4.3.1	Tungumál.....	43
3.9.1	Ökumannskort	27	4.4	Kort fjarlæggt.....	44
3.9.2	Fyrirtækiskort.....	27	4.5	Um meðferð korts.....	45
3.9.3	Eftirlitskort.....	28	4.6	Gögnum hlaðið niður.....	45
3.9.4	Verkstæðiskort.....	28	4.6.1	Af ökumanns- eða fyrirtækiskorti	46
3.9.5	Aðgangsheimildir að ökuritakortunum	28	4.6.2	Kennimerki gagnanna.....	46
3.10	Vistuð gögn	29	4.6.3	Hlaðið niður af aðalminni	47
3.10.1	Ökumannskort	30	4.6.4	Fjarstýrt niðurhal (valkostur)	47
3.10.2	Fyrirtækiskort.....	30	5	Það sem ökumaður stjórnar.....	49
3.10.3	Aðalminni (tækisins)	30	5.1	Aðgerðir ökumannskorts	49
3.11	Tímabelti	31	5.2	Vakt hefst - Ökumannskort sett í.....	49
3.12	Skýringarmyndir (yfirlit)	32	5.2.1	1. Kort sett í	49
3.13	Kennimerki landa	35	5.2.2	2. Stilla athöfn	52
3.13.1	Spænsk héruð	37	5.2.3	Innsláttur lands (Handvirkur innsláttur)	53
3.14	Sjálfvirk virkni eftir að svissað er á/af (forstilling) ...	38	5.2.4	Hætt við innslátt	54
4	Stjórnun (almennt)	40	5.3	Athafnir stilltar.....	54
4.1	Tilkynningar.....	40	5.3.1	Mögulegar athafnir.....	54
4.1.1	Skjámynd eftir að svissað er á.....	40	5.3.2	Skipt um aðgerð.....	54
4.1.2	Upplýsingar meðan á akstri stendur	40	5.3.3	Sjálfvirk stilling	55
4.1.3	Boð	41	5.3.4	Athafnir handskrifaðar.....	55
4.1.4	Skjámynd eftir svissað af.....	41	5.4	Lok vaktar - Ökumannskort tekið úr	56
4.2	Færa í valmyndir	41	5.5	Handvirkur innsláttur (innsláttur/ eftiráfærsla)	57
4.2.1	Valmyndir þegar ökutækið er kyrrstætt	42	5.5.1	Krafið um kort á meðan handvirkum innslætti stendur	58
4.3	Setjið kort í	42			

5.5.2	Færa inn athöfnina Hvíldartími eftirá	59	7.2	Valmyndarborð tvö - Valmyndaraðgerðir	80
5.5.3	Athöfnum haldið áfram	60	7.2.1	Valmyndaraðgerðir (Yfirlit)	81
5.5.4	Athöfnum haldið áfram og athafnir færðar fram fyrir aðrar	61	7.2.2	Farið yfir í valmyndaraðgerðir	82
5.6	Skipt um ökumann / ökutæki	61	7.2.3	Læsing Valmyndaraðgangur	83
5.6.1	Tilvik 1 - Teymisakstur	62	7.2.4	Farið úr valmyndaraðgerðum	83
5.6.2	Tilvik 2 - Lok vaktar	62	7.2.5	Valmyndaratriði Útprentun ökumaður-1/ökumaður-2	84
5.6.3	Tilvik 3 - Blandaður akstur	62	7.2.6	Valmyndaratriði Útprentun Ökutæki	85
5.7	Ökumannskort sett í í fyrsta skipti	63	7.2.7	Valmyndaratriði Innsláttur Ökumaður-1/ökumaður-2	88
5.7.1	Notkun gagna	63	7.2.8	Valmyndaratriði Innfærsla Ökutæki	90
5.7.2	Skráning rennur út	63	7.2.9	Valmyndaratriði Skjámynd Ökumaður-1/ökumaður-2	92
6	Stjórnun af hálfu atvinnurekanda	66	7.2.10	Valmyndaratriði Skjámynd Ökutæki	93
6.1	Aðgerðir fyrirtækiskorts	66	8	Boð	96
6.2	Valmyndaraðgerðir í fyrirtækisham	66	8.1	Boð og merking þeirra	96
6.3	Tilkynning - Fyrirtækiskort sett í	67	8.1.1	Einkenni boða	96
6.4	Sláið inn aðildarríki og auðkenni	68	8.1.2	Boð staðfest	97
6.5	Fyrirtækiskortið tekið úr	70	8.2	Sérstök boð	97
7	Valmyndir	73	8.2.1	Frágangsstaða	97
7.1	Fyrsta valmyndarborð - Staðalgildi	73	8.2.2	OUT (Farið út úr gildissviði)	98
7.1.1	Skjámynd þegar ökutækið er kyrrstætt	73	8.2.3	Ferja/ lestarferð	98
7.1.2	Tímar á ökumannskortinu birtir	74	8.3	Yfirlit yfir möguleg atvik	99
7.1.3	Tungumál stillt	74	8.4	Yfirlit hugsanlegar bilanir	102
7.1.4	VDO Counter (valkostur)	75	8.5	Aksturstímaaðvaranir	104

8.5.1	VDO Counter-skjámynd (valkostur).....	105	9.7.12	Ísett ökuritakort	122
8.6	Yfirlit yfir hugsanlegar ábendingar um notkun	106	9.7.13	Útrentun á staðartíma	122
8.6.1	Notkunarábendingar til fröðleiks	109	9.8	Útskýringar á útrentunum	122
9	Prentun.....	112	9.8.1	Skýringar við gagnabálka	122
9.1	Ábendingar vegna prentunar.....	112	9.9	Gagnamengi þegar atvik eða bilanir koma fyrir	130
9.2	Hefja prentun.....	112	9.9.1	Kóðun Tilgangur gagnamengis.....	131
9.3	Prentun stöðvuð	112	9.9.2	Kóðun fyrir nánari lýsingu	132
9.4	Setjið nýjan prentarapappír í	113	10 Umhirða og prófunarljós	135	
9.4.1	Pappír á þrotum.....	113	10.1	Þrif	135
9.4.2	Skipt um pappírsúllu	113	10.1.1	DTCO 4.0 hreinsaður.....	135
9.5	Pappírsstífla lagfærð	114	10.1.2	Ökuritakort hreinsuð	135
9.6	Útrentanir geymdar	114	10.2	Prófunarljós	135
9.7	Útrentanir (dæmi)	115	11 Bilun lagfærð	138	
9.7.1	Dagsútrentun öikumanskorts.....	115	11.1	Verkstæðið sér um gagnaöryggi	138
9.7.2	Atvik/ Truflanir á öikumanskorti	116	11.2	Yfir-/ undirspenna	138
9.7.3	Dagsútrentun ökutækis.....	117	11.2.1	Straumrof	138
9.7.4	Atvik/ Truflanir frá ökutæki	118	11.3	Villa Kortasamskipti	139
9.7.5	Ekið yfir leyfilegum hámarkshraða.....	119	11.3.1	Prentaraskúffa í ólagi.....	140
9.7.6	Tæknilegar upplýsingar	119	11.3.2	Ökuritakorti kastað út sjálfkrafa	140
9.7.7	Athafnir ökumanns.....	120	12 Tæknilegar upplýsingar.....	142	
9.7.8	v-Skýringarmynd.....	120	12.1	DTCO 4.0	142
9.7.9	Staða D1/D2 skýringamynd (valkostur)	121	12.2	Pappírsúlla	143
9.7.10	Hraðayfirlit (valkostur).....	121			
9.7.11	Snúningshraðayfirlit (valkostur)	121			

13 Viðauki	145
13.1 Samræmisyfirlýsing	145
13.2 Athafnir staðfestar (úrdráttur)	146
13.3 Fylgihlutir að eigin vali	147
13.3.1 DLKPro Download Key-niðurhalslykill S ...	147
13.3.2 DLKPro TIS-Compact-tækið S	147
13.3.3 DTCO® Smart Link Pro	147
13.3.4 DLD® Wide Range II	147
13.3.5 Hreinsiskífur og hreinsiklútar	148
14 Breytingayfirlit.....	150
14.1 Útgáfuyfirlit	150
Atriðisorðaskrá.....	151

Varðandi skjalið

Upplýsingavernd

Heiti

Hlutverk þessa skjals

Markhópur

Tákn og varnaðarorð

Viðteknar reglur

Valmynd

Ítarefni

Service Only

Varðandi skjalið

■ Upplýsingavernd

Í reglugerð (ESB) 165/2014 sem og í núgildandi útgáfu framkvæmdareglugerðar (ESB) 2016/799 eru gerðar fjölmargar kröfur til DTCO 4.0 varðandi persónuvernd. DTCO 4.0 uppfyllir auk þess kröfur meginreglugerðar um persónuvernd (ESB) 2016/679 í núgildandi útgáfu.

Slíkt á einkum við um:

- Samþykki ökumanns varðandi vinnslu persónutengdra ITS-upplýsinga
- Samþykki ökumanns varðandi vinnslu persónutengdra VDO-upplýsinga

Eftir að ökumannskort er sett í fyrsta skipti í DTCO 4.0 birtist á ökuritanum fyrirspurn um það hvort ökumaður samþykki að unnið sé úr persónutengdum upplýsingum um hann.

ÁBENDING

Frekari upplýsingar varðandi persónuvernd, einkum varðandi umfang gagnaöflunar og gagnanotkunar er að finna hjá vinnuveitanda og/eða verkkaupa. Vinsamlegast athugið að Continental Automotive GmbH verður einungis úrvinnsluáðili að fyrirmælum vinnuveitanda/verkaupa.

ÁBENDING

Vinsamlegast athugið að hvenær sem er má afturkalla veitt samþykki. Þetta breytir ekki þeirri gagnavinnslu sem fram fór á grundvelli samþykkisins fram að afturköllun.

→ *Stillingum persónugreinanlegra ITS-gagna breytt [89]*

→ *Stillingum persónugreinanlegra VDO-gagna breytt [89]*

ÁBENDING

Gögninn eru vistuð í ökuritanum og kerfisbundið skrifað yfir þau þegar hámarksgagnamagni er náð, og byrjað á elstu færslunum hverri á fætur annari - í fyrsta lagi eftir eitt ár.

Útvær tæki sem eiga samskipti við ökuritann geta náð í eftirtalin gögn, svo framarlega sem ökumaður hefur samþykkt skráningu þeirra.

ÁBENDING

Rauntímagögn er hægt að kalla fram hvenær sem er í netkerfi ökutækisins, óháð samþykki ökumanns. Ef ekki er öðrum persónuverndarreglum til að dreifa mega þessi gögn aðeins flytjast úr netkerfi ökutækisins, hafi ökumaður samþykkt það.

1

► Persónugreinanleg ITS-gögn

Til persónugreinanlegra ITS-gagna (ITS: Intelligentes Transportsystem (snjallt flutningskerfi)) teljast til dæmis:

- Fornafn og eftirnafn ökumanns
- Númer ökumannsskorts
- Fæðingardagur

→ *Vakt hefst - Ökumannskort sett í*
[49]

ÁBENDING

Nánari upplýsingar um persónuvernd í tengslum við persónugreinanleg ITS-gögn er að finna á <https://www.fleet.vdo.com/footer-navigation/privacy-policy/>.

► Persónugreinanleg VDO-gögn

Þar er um að ræða persónugreinanlegar viðbótarupplýsingar sem ekki eru skilgreindar í framkvæmdarreglugerð (ESB) 2016/799 viðauka 13 og sem gefnar eru út í rauntíma.

Eftirfarandi persónugreinanlegar viðbótarupplýsingar eru skráðar, að fengnu samþykki ökumanns:

- D1/D2-stöðufærslur
- Yfirlit yfir snúningshraða vélar
- Hraðayfirlit
- 4 Hz-hraðamerki

ÁBENDING

Nánari upplýsingar um persónuvernd í tengslum við persónugreinanleg VDO-gögn er að finna á <https://www.fleet.vdo.com/footer-navigation/privacy-policy/>.

ÁBENDING

Með 4 Hz-hraðamerkinu eru nauðhemlanir skráðar í ökuritann. Einungis síðasta tilvik er skráð.

→ *Tilkynning - Fyrirtækiskort sett í*
[67]

ÁBENDING

Frekari upplýsingar um öflun gagna má fá hjá vinnuveitanda.

■ Heiti

Í þessum leiðarvísni eru notuð eftirfarandi heiti:

- DTCO 1381 Release 4.0e verður hér eftir nefndur DTCO 4.0.
- Lokaða tengið á framhlið DTCO 4.0 er bæði notað til að hlaða niður upplýsingum og til að kvarða tækið. Það er kallað framtengi.
- AETR-samningurinn (**Accord Européen sur les Transports Routiers**, Evrópska samkomulagið um flutning á vegum) hefur að geyma fyrirmæli um aksturs- og hvíldartíma í flutningaakstri yfir landamæri. Hann er því hluti þessara leiðbeininga.
- **Blandaður rekstur** merkir blönduð notkun ökutækja með hliðræna og stafræna ökurita.
- **Teymisakstur** merkir akstur með 2 ökumönnum.
- **Aðalminni** er gagnaminni tækisins.
- **Out** (Out of Scope) merkir í leiðarvísinum alltaf að farið er út úr gildissviði reglugerðar.

■ Hlutverk þessa skjals

Þetta skjal er leiðarvísir og lýsir rétttri og fyrirskipaðri meðferð, samkvæmt reglugerð (ESB) 165/2014 **Digitalen Tachographen** (stafræna ökuritans) DTCO 4.0.

Leiðarvísirinn leiðbeinir við að fullnægja lagalegum fyrirmælum tengdum DTCO 4.0.

Skjalið sem hér um ræðir á við um DTCO 4.0. Það á ekki við um eldri gerðir tækja.

■ Markhópur

Leiðarvísirinn beinir orðum sínum til ökumanna og forráðamanna fyrirtækja.

Lesið leiðbeiningarnar vandlega og tileinkið ykkur tækið.

► Geymsla

Geymið leiðbeiningarnar ávallt innan seilingar í ökutækinu.

► Viðmælandi

Snúið ykkur til viðurkennds verkstæðis eða þjónustuaðila varðandi spurningar og óskir.

■ Tákn og varnaðarorð

SPRENGIHÆTTA

Ábendingin SPRENGIHÆTTA táknar **beina** ógn sem stafar af sprengingu.

Ef hún er hunsuð skapast hætta á alvarlegustu meiðslum eða bana.

VIÐVÖRUN

Ábendingin VIÐVÖRUN táknar **hugsanlega** ógn sem stafar af sprengingu.

Ef hún er hunsuð skapast hætta á alvarlegum meiðslum eða bana.

VARÚÐ

Ábendingin VARÚÐ táknar hættu á vægum meiðslum.

Ef hún er hunsuð geta smávægileg meiðsl hlotist af.

ATHUGIÐ

Ábendingin ATHUGIÐ hefur að geyma mikilvægar upplýsingar til að koma í veg fyrir gagnatap, skemmdir á tækinu og til að fylgja lagalegum kröfum.

ÁBENDING

ÁBENDING veitir ráðleggingar eða upplýsingar, en sé ekki farið eftir þeim getur það leitt til bilana.

■ Viðteknar reglur

- Opnið...
Tölusettar eru athafnir, ef framkvæma á margar athafnir í tiltekinni röð.
 - Veljið...
Ötölusettar eru athafnir þar sem annaðhvort engar athafnir fara á eftir eða þegar röð athafna er valfrjáls.
- Röð skjámynda...
Ef skjámyndir sýna röð minni skrefa tiltekinnar athafnar, þá eru þau auðkennd með bókstöfum í stafrófsröð.

■ Valmynd



Mynd 1: Dæmi um framsetningu valmyndar

Blikkandi línur eða tákn í valmyndinni birtast með *skáletrun (1)*.

Skilgreiningar

Ökumaður-1 = Sá sem stýrir ökutækinu á hverri stundu eða mun stýra því.

Ökumaður-2 = Sá sem ekki stýrir ökutækinu.

■ Ítarefni

▶ Stuttur leiðarvísir

- Stuttur leiðarvísir ökumanns veitir fljótlega yfirsýn yfir helstu skref stjórnunar.

▶ Upplýsingar á netinu

Undir www.fleet.vdo.com má finna á netinu:

- Frekari upplýsingar um DTCCO 4.0
- Upplýsingar um Third Party License
- Leiðarvísirinn á PDF-formi
- Samskiptaleiðir við viðmælendur
- Kröfur til útværra GNSS-loftneta sem nota á með DTCCO 4.0

Í þágu öryggis

Grundvallar öryggisáþendingar

Lagaleg ákvæði

Rétt notkun

Service Only

Í þágu öryggis

■ Grundvallar öryggisáþendingar

⚠ VÍÐVÖRUN

Skert athygli þegar boð berast frá tæki

Hætta á skertri athygli í akstri skapast þegar boð birtast á skjánum eða þegar skífan færirst sjálfkrafa út.

- Látið slíkt ekki trufla, heldur beinið allri athygli að umferðinni.

⚠ VARÚÐ

Hætta á meiðslum við kortarauf

Þú og aðrir getið slasað ykkur á opinni kortarauf.

- Opnið kortaraufina eingöngu til að setja inn eða taka út ökuritakort.

⚠ ATHUGIÐ

Veitið kennslu í meðferð DTCO 4.0

Samkvæmt reglugerð (ESB) 165/2014 ber akstursfyrirtækjum að kenna ökumönnum sínum meðferð stafræna ökurita og staðfesta þá kennslu.

Ef slíkt er látið undir höfuð leggjast má búast við fjársektum og aukinni ábyrgð í tjónstílviki.

- Sjáið ökumönnum fyrir reglubundinni kennslu.

⚠ ATHUGIÐ

Forðist skemmdir á DTCO 4.0

Til að koma í veg fyrir skemmdir á DTCO 4.0 skal fylgja eftirfarandi atriðum:

- DTCO 4.0 er settur upp og innsiglaður af starfsmönnum sem hafa tilskilin réttindi. Gerið engar breytingar á DTCO 4.0 eða leiðslunum.
- Færið eingöngu tilheyrandi ökuritakort í kortarauf.
- Notið aðeins samþykktar tegundir og þær pappírslullur sem framleiðandinn mælir með (upprunalegan VDO-prentarapappír).
→ *Setjið nýjan prentarapappír í [> 113]*
- Styðjið ekki á hnappana með beittum eða oddhvössum hlutum.

2

⚠ ATHUGIÐ**VIÐVÖRUN_Skemmið ekki innsigli og læsingar**

Annars er ekki hægt að viðurkenna DTCO 4.0 og gögnin ekki lengur trúverðug.

⚠ ATHUGIÐ**Ekki eiga við gögnin**

Óheimilt er að falska, leynd eða eyða skráningum ökuritans, ökuritakortunum eða útprentuðum gögnum.

⚠ ATHUGIÐ**Ekki eiga við DTCO 4.0**

Það varðar við lög að gera breytingar á ökuritanum eða leiðslum hans sem hafa áhrif á skráningu og vistun ökuritans, sérstaklega ef það er gert í blekkingarskyni.

▶ DTCO 4.0 ADR (Ex-útfærsla)

Allar upplýsingar (séreinkenni við stjórnun og mikilvægar öryggisábendingar) er snerta EX-útfærslu ADR eru teknar saman í einum kafla til frekara yfirlits.

⚠ SPRENGIHÆTTA**Sprengihætta frá eftirspennu og opnum snertiflötum**

Í sprengifimu umhverfi skapast sprengihætta við það að virkja hnappa á DTCO 4.0, setja skífu í, opna prentararás eða opna aðalviðmót.

- Farið að leiðbeiningum um flutning og meðferð á hættulegum varningi í sprengifimu umhverfi.

➔ *ADR-útfærsla (Ex-útfærsla)* [24]

■ Lagaleg ákvæði**⚠ ATHUGIÐ****Lagaleg ákvæði í öðrum löndum**

Lagaleg fyrirmæli einstakra landa eru ekki tilgreind í leiðarvísunum og þarf að fara að þeim sérstaklega.

Notkun ökurita lýtur eftirfarandi reglugerðum og tilskipunum:

- Reglugerð (ESB) 165/2014
- Reglugerð (EB) 561/2006
- Tilskipun 2006/22/EB

Eins og hún er í gildi hverju sinni.

Með þessum reglugerðum leggur Evrópuþingið á herðar ökumanns sem og eiganda ökutækis (atvinnurekanda) fjöldann allan af skyldum og ábyrgð.

Auk þess ber einnig að fara að gildandi lögum viðkomandi lands hverju sinni.

Nefna má sérstaklega eftirfarandi meginatriði, án þess að um tæmandi upptalningu eða bindandi lagaforsendur sé að ræða:

► Skyldur ökumanns

- Ökumanninum ber að gæta þess að ökumanskortið og ökuritinn séu notuð á tilskilinn hátt.
- Viðbrögð við bilunum ökuritans:
 - Ökumaðurinn þarf að skrá niður á sérstakt blað eða á bakhlið pappírsrúllunnar þær athafnir þar sem upplýsingarnar sem ökuritinn skráir eða prentar ekki lengur villulaust.
 - *Athafnir handskrifaðar* [55]
 - Ef ekki er hægt að komast til baka á innan við viku til starfsstöðvar fyrirtækisins þarf að færa ökuritann til viðgerðar á leiðinni.
- Gögn sem hafa skal meðferðis í blönduðum rekstri (notkun ökutækja með skrifaðar skýrslur og stafræna ökurita):
 - Ökumanskort

- Daglegar útprentanir
- Skrifaðar skýrslur
- Handskrifaðar skýrslur
 - *Skipt um ökumann / ökutæki* [61]

- Gögn sem hafa skal meðferðis í endurhæfingar- og hvíldarorlofi, ef handvirkar innfærslur voru ekki mögulegar í ökuritann.
- Skv. Viðmiðunarreglum 2006/22/EB framkvæmdastjórn Evrópusambandsins þarf ökumaðurinn að geta sýnt fram á skýrslu um atburði síðustu 28 daga:
 - Tími þar sem ökumaður var í veikindafrii.
 - Tími þar sem ökumaður var í frii.
 - Tími ferðar sem var framkvæmd utan við notkunarsvið (EG) tilskipun 561/2006 eða AETR.

ÁBENDING

Prentað eyðublað er að finna á internetinu á:

ec.europa.eu

- Ef ökumanskortið týnist, er stolið, skemmist eða bílar ber ökumanninum að prenta út dagsútprentun í upphafi aksturs og að akstri loknum og merkja hana með persónuupplýsingum sínum. Ef nauðsynlegt er verður að bæta við tíma í viðbragðsstöðu og öðrum vinnustundum með eigin hendi.
 - *Athafnir handskrifaðar* [55]
- Ef ökumanskort skemmist eða bílar: Afhendið ökumanskort viðkomandi yfirvöldum eða tilkynnið missinn reglum samkvæmt. Sækið um varakort innan sjö daga.
- Án ökumanskorts er leyfilegt að halda akstrinum áfram í 15 daga, ef það er nauðsynlegt til að flytja ökutækið aftur til fyrirtækisins.

- Ef yfirvöld erlends aðildarríkis gefur út nýtt ökumannskort í staðinn: Tilkynnið viðkomandi yfirvöldum tafarlaust um ástæðuna.
- Eftir að gildistími ökumannskorts rann út þarf ökumaður að varðveita kortið í að minnsta kosti 28 almanaksdaga í ökutækinu (ökumannsreglugerð í Þýskalandi).

► Frávik frá lagaákvæðum

Til að tryggja öryggi fólks, ökutækis og farms getur verið nauðsynlegt að fara á svig við gildandi ákvæði laga.

Í slíkum tilfellum verður ökumaður að gera skriflega grein fyrir ástæðum þessa í síðasta lagi við komu á viðeigandi stöðvunarstað. Til dæmis:

- Á skrifaðri skýrslu
- Á útprentun úr DTCO 4.0
- Í vinnuskýrslu

► Skyldur atvinnurekanda

Kvörðun og viðgerð á DTCO 4.0 mega eingöngu viðurkennd verkstæði annast.

➔ *Prófunarljós* [▶ 135]

- Við fyrstu ísetningu fyrirtækiskorts biður DTCO 4.0 um að eftirfarandi upplýsingar um ökutækið verði slegnar inn:
 - Aðildarríki
 - Skráningarnúmer.
 - ➔ *Sláið inn aðildarríki og auðkenni* [▶ 68]
- Eftir afhendingu ökutækis: Látið viðurkennt verkstæði færa eftirfarandi upplýsingar um kvörðun inn í DTCO 4.0:
 - Aðildarríki
 - Skráningarnúmer
- Tilkynnið fyrirtækið til DTCO 4.0 þegar farartækið er tekið í notkun eða þegar því er lagt.
 - ➔ *Tilkynning - Fyrirtækiskort sett í* [▶ 67]
- Gangið úr skugga um að nægilega margar pappírsrúllur af leyfilegri gerð séu til staðar í ökutækinu, ætlaðar prentaranum.

- Fylgist með því að ökuriti starfi óaðfinnanlega, t.d. með því að stinga fyrirtækjakorti í.
- Virðið fyrirskipuð tímabil, sem gilda um eftirlit með ökurita: Prófun skal fara fram a.m.k. annað hvert ár.
- Hlaðið reglulega gögnunum niður úr minni DTCO 4.0 sem og úr ökumannskortunum og vistið gögnin á þann hátt sem lög segja fyrir um.
- Fylgist með því að ökumennirnir noti ökuritann í samræmi við reglur. Athugið aksturs- og hvíldartíma með reglulegu millibili og bendið á frávik ef einhver eru.

■ Rétt notkun

Stafræni ökuritinn DTCO 4.0 er skráningartæki sem fylgist með skráningu hraða, ekinna kílómetra og aksturs-/hvíldartíma.

Skjal þetta lýsir stjórnun stafræna ökuritans DTCO 4.0.

Upplýsingar sem ökuritinn vinnur og setur fram nýtast í daglegum viðfangsefnum:

- Þær aðstoða þig, ökumanninn, m.a. við að fara að umferðarfyrirmælum.
- Þær aðstoða þig, atvinnurekandann, við að hafa yfirlit yfir vinnu ökumanns og nýtingu ökutækis (með viðeigandi úrvinnslu-forritum).

Um ADR-útfærslu DTCO 4.0 gildir, að hana má eingöngu nota í samræmi við fyrirmæli ATEX-tilskipunar 2014/34/ESB.

ÁBENDING

DTCO 4.0 er í mesta lagi hægt að nota í 15 ár, eftir það rennur vottorðið út.

Renni vottorðið út þarf að endurnýja ökuritann.

Tækinu lýst

Skjáiir og stjórnbúnaður

Eiginleikar

Einstök atriði skjá- og stjórneininga

Mikilvægar stillingar (yfirlit)

Fjarstýringu

Á bið (skjár)

ADR-útfærsla (Ex-útfærsla)

Vinnsluhættir (yfirlit)

Ökuritakort (yfirlit)

Vistuð gögn

Tímabelti

Skýringarmyndir (yfirlit)

Kennimerki landa

Sjálfvirk virkni eftir að svissað er á/af (forstilling)

Tækinu lýst

■ Skjáiir og stjórnbúnaður

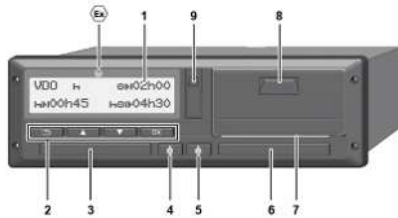

Mynd 2: Framhlið DTCO 4.0

- (1) Skjár
- (2) Valmyndarhnappar
- (3) Kortarauf-1 með hlíf
- (4) Samsettur hnappur Ökumaður-1
- (5) Samsettur hnappur Ökumaður-2
- (6) Kortarauf-2 með hlíf
- (7) Rifbrún prentara
- (8) Prentaraskúffa
- (9) Niðurhalstengi / kvörðunartengi
- ⊗ Auðkenni ADR-útfærslu (Ex-útfærsla - valkostur)

Fjarstýra má DTCO 4.0 með valkvæðum búnaði.

■ Eiginleikar

Stafræni ökuritinn DTCO 4.0 og kerfisíhlutir hans eru ökutækiseining akstursrita eða stjórntækis, og er í samræmi við tæknilyásingar samkvæmt reglugerð (ESB) 165/2014 sem og framkvæmdareglugerð (ESB) 2016/799 Viðauka I C í núgildandi útgáfu.

DTCO 4.0 skráir stöðugt upplýsingar um ökumann og ökutæki.

Villur í íhlut, tækinu eða stjórnun birtast samstundis á skjánum og þær vistaðar.

Í ADR-útfærslunni er DTCO 4.0 í samræmi við ATEX-tilskipun 2014/34/ESB og ADR-samkomulagið, 9. hluta.

■ Einstök atriði skjá- og stjórneininga

▶ Skjár (1)

Ekki er hægt að breyta birtuskilum og birtustigi skjásins.

Ljósdeygingu (eftir að drepið hefur verið á ökutæki) má breyta á verkstæði.

→ *Valmynd* [▶ 12]

▶ Valmyndarhnappar (2)

Eftirfarandi hnappar eru notaðir til þess að færa inn, birta eða prenta gögn:

▣/▣ **Styðjið margsinnis á hnappinn í umbeðna átt:** Flettið í valmyndarþrepinu yfir á umbeðna athöfn.

Haldið hnappi niðri: Flett áfram sjálfvirkt.

OK **Styðjið stutt á hnappinn:** Staðfestið aðgerð/val.

▣ **Styðjið stutt á hnappinn:** Fara til baka á síðasta innsláttarreit, hætta við innfærslu lands eða fara í skrefum útúr valmyndarþrepi.

▶ Kortarauf-1 (3)

Ökumaður-1, sem mun stýra ökutækinu, setur ökumannskort sitt í kortarauf-1.

→ *Vakt hefst - Ökumannskort sett í* [▶ 49]

▶ Samsettur hnappur Ökumaður-1 (4)

▣ **Styðjið stutt á hnappinn:** Skipt um athöfn.
→ *Athafnir stilltar* [▶ 54]
Haldið hnappi niðri: (að lágm. 2 sekúndur): Opnið kortarauf.

▶ Samsettur hnappur Ökumaður-2 (5)

▣ **Styðjið stutt á hnappinn:** Skipt um athöfn.
→ *Athafnir stilltar* [▶ 54]
Haldið hnappi niðri: (að lágm. 2 sekúndur): Opnið kortarauf.

▶ Kortarauf-2 (6)

Ökumaður-2, sem ekki mun stýra ökutækinu þá stundina, setur ökumannskort sitt í kortarauf-2 (teymisvinna).

→ *Vakt hefst - Ökumannskort sett í* [▶ 49]

▶ Afrifubrún (7)

Á afrifubrún er hægt að rífa pappírs-útprentun prentarans af.

▶ Prentaraskúffa (8)

Prentaraskúffa þar sem prentúlla er lögð í.

→ *Setjið nýjan prentarapappír í* [▶ 113]

► Niðurhalstengi (9)

Um niðurhalstengið fer niðurhal gagna og kvörðun fram (verkstæði).

Niðurhalstengi er undir hlíf.

Aðgangsréttindi að aðgerðum þessa tengis ráðast af ökuritakorti sem sett var í.

→ *Aðgangsheimildir að ökuritakortunum* [28]

■ Mikilvægar stillingar (yfirlit)

Mikilvægar stillingar á DTCO 4.0 eru til dæmis:

- Innsláttur skráningarnúmers og skráningarlands (hafi slíkt ekki verið gert á verkstæði)
→ *Sláðu inn aðildarríki og auðkenni* [68]
- Athafnarskipti þegar svissað er af
→ *Sjálfvirk virkni eftir að svissað er á/af (forstilling)* [38]
- Skráning hraða- og snúningshraðaferla
→ *Hraðayfirlit prentuð út (valkostur)* [87]
- D1/D2 stöðugreining
→ *Vakt hefst - Ökumannskort sett í* [49]
- Skjámynd VDO Counter-teljara (valkostur)
→ *VDO Counter (valkostur)* [75]

■ Fjarstýringu

Fjarstýra má DTCO 4.0. Til þess þarf:

- DTCO® SmartLink (Bluetooth-viðmót sem setja má í)
- Tæki með Bluetooth-viðmóti, t.d. Smartphone- eða prófunartæki
- Smáforrit (App) í tækinu

→ *DTCO® Smart Link Pro* [147]

Hægt er að virkja fjarstýringuna sjálf(ur) í DTCO 4.0 og tengja síðan ökuritann með leyfiskóða gegnum farsíma/-tæki.

→ *Virkið fjarstýringu* [89]

Skráningarnúmer skráð inn

Með smáforriti tengdu DTCO® SmartLink er einnig hægt að skrá inn skráningarnúmerið og aðildarríki þar sem ökutækið er skráð.

3

■ Á bið (skjár)

Í vinnsluhamnum VINNsla, sem þekktist á skjánum af skýringarmyndinni ⑥, fer DTCO 4.0 við eftirfarandi skilyrði í Stand-by-biðstöðu:

- Ekki er svissað á ökutækinu.
- Enginn boð eru til staðar.

Við boðin Svissað af dofnar skjáinn.

Eftir u.þ.b. 1 mínútu (að vali notanda) slokknar alveg á skjánum – DTCO 4.0 fer í Stand-by-biðstöðu.

Hægt er að velja annað gildi fyrir ljósdeyfingu (á verkstæði).

► Farið úr biðstöðu

Farið er úr biðstöðu þegar ýtt er á einhvern hnapp, svissað á eða þegar aksturshlé er á enda.

Það kviknar aftur á skjánum; annað gerist ekki.

■ ADR-útfærsla (Ex-útfærsla)

ADR-útfærsla DTCO 4.0 er auðkennd á framhlið með Ex-tákni.

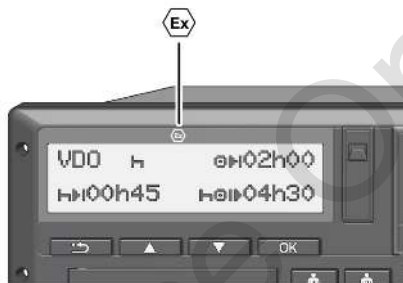

Mynd 3: Ex-tákn á framhlið

ADR-útfærsla DTCO 4.0 viðurkennd til notkunar í sprengifimu umhverfi.

- Ex-svæði: Svæði II
- Lofthiti: -20 °C til +65 °C.

► Sérstakar öryggisábendingar

Í ADR-útfærslu DTCO 4.0 skal fara að eftirfarandi aukalegum öryggisábendingum:

SPRENGIHÆTTA

Farið að leiðbeiningum

- Farið að leiðbeiningum um flutning og meðferð á hættulegum varningi í sprengfimu umhverfi.

SPRENGIHÆTTA

Við að ferma og afferma hættulegan varning skal hafa hugfast:

- Báðar kortaraufar skulu vera lokaðar.
- Prentaraskúffan skal vera lokuð.
- Hlíffðarloka niðurhalstengis skal vera lokuð.
- Styðjið ekki á neina hnappa á ökurita.
- Það má ekkert verkstæðis-, eftirlits- eða fyrirtækjakort vera í.

► Sérákvæði varðandi notkun

Til að koma í veg fyrir sprengingu skal á viðeigandi hættusvæðum takmarka ADR-útfærslu á DTCO 4.0 með því að svissa af og stilla aðeins á innri aðgerðir (andstætt því sem gildir um staðalútfærslu).

Þess vegna þarf að svissa á utan hættusvæðis, ef nota á ADR-útfærslu af DTCO 4.0.

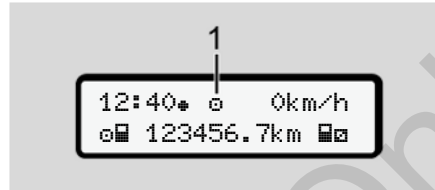

■ Vinnsluhættir (yfirlit)



Mynd 4: Skjár yfir vinnsluhætti

(1) Skjár yfir vinnsluhætti

DTCO 4.0 er með 4 vinnsluhætti, sem ráðast af ísettu ökuritakorti hverju sinni:

- Vinnsla  (ferð/ökumaður)
Staðalskjámynd með eða án ísettrar ökumannsskífu
→ *Vakt hefst - Ökumannskort sett í*
[49]
- Fyrirtæki  (Atvinnurekandi)
Skjámynd eftir að fyrirtækiskort var sett í
→ *Tilkynning - Fyrirtækiskort sett í*
[67]
- Eftirlit 
(ekki hluti þessa leiðarvísis)

- Kvörðun 
(ekki hluti þessa leiðarvísis)

Allt eftir því hvort og hvaða ökuritakort sett voru í skiptir DTCO 4.0 sjálfkrafa yfir í einn eftirfarandi vinnslumáta:

3

Yfirlit yfir vinnsluhætti ísettra ökuritaskífa						
Vinnsluhættir		kortarauf-1				
		Ekkert kort	Ökumannskort	Fyrirtækiskort	Eftirlitskort	Verkstæðiskort
kortarauf-2	Ekkert kort	Aksturshamur	Aksturshamur	Fyrirtæki	Eftirlitshamur	Kvörðunarhamur
	Ökumannskort	Aksturshamur	Aksturshamur	Fyrirtæki	Eftirlitshamur	Kvörðunarhamur
	Fyrirtækiskort	Fyrirtæki	Fyrirtæki	Fyrirtæki (*)	Aksturshamur	Aksturshamur
	Eftirlitskort	Eftirlitshamur	Eftirlitshamur	Aksturshamur	Eftirlit (*)	Aksturshamur
	Verkstæðiskort	Kvörðunarhamur	Kvörðunarhamur	Aksturshamur	Aksturshamur	Kvörðun (*)

(*) Í þessum stilingum notar DTCO 4.0 eingöngu ökuritakort sem sett var í kortarauf-1.

■ Ökuritakort (yfirlit)

Lögboðin ökuritakort fást, eftir viðkomandi umsóknarferli, hjá yfirvöldum viðkomandi ESB-aðildarríkis.

➔ *Lagaleg ákvæði [16]*

samkvæmt framkvæmdareglugerð (ESB) 2016/799, Viðauka I C í núgildandi útgáfu.

Þó er aðeins hægt að nota verkstæðiskort annarrarkynslóðar.

ÁBENDING

Nota má ökuritakort af fyrstu kynslóð samkvæmt (ESB) 3821/85, Viðauka I B, sem og annari kynslóð

Þeim sem eiga ökuritakort er heimilt að nota DTCO 4.0. Starfssvið og aðgangsréttindi eru háð ákvörðunum löggjafa.

➔ *Aðgangsheimildir að ökuritakortunum*
[28]

ÁBENDING

Farið varlega með ökuritakortið og fylgið leiðbeiningum útgefanda fyrir ökuritakort til að koma í veg fyrir gagnatap.

► Ökumannskort

Með ökumannskorti skráirðu þig inn í stafræna ökuritann sem ökumann.

DTCO 4.0 byrjar að birta allar athafnir þessa ökumanns og vista þær.

Hægt er að prenta þessi gögn út eða (þegar kortið er ísett) hlaða þau niður.

Þannig nýtist ökumannskort í venjulegum akstri (sem stakur ökumaður eða í teymisakstri).

► Fyrirtækiskort

Með fyrirtækiskorti tilkynnirðu þig sem handhafa eða eiganda ökutækisins í gegnum DTCO 4.0. Þannig opnast aðgangur að upplýsingum fyrirtækisins.

Fyrirtækiskortið gerir kleift að birta, prenta eða hlaða niður gögnum sem vistuð eru í stóra minninu, sem og á ökumannskorti - í hinni kortarauf - tækisins.

ÁBENDING

Auk þess veitir fyrirtækiskífan rétt til að - í fyrsta skipti og ef verkstæði hefur ekki gert slíkt - færa inn aðildarríki sem veitti heimildina og skráningarnúmer ökutækis. Hafið samband við viðurkennt verkstæði í vafatilvikum.

Ef um er að ræða viðeigandi bílaflotastjórnunar-kerfi er með fyrirtækiskortinu auk þess heimilt að hlaða niður nauðsynlegum gögnum með fjarstýringu (fjarstýrt).

ÁBENDING

Fyrirtækiskortið er ætlað umráðamönnum og eigendum ökutækja með innbyggðum stafrænum ökurita og það má ekki afhenda öðrum aðilum. Fyrirtækiskortið er ekki ætlað fyrir akstur.

► Eftirlitskort

(Ekki hluti þessa leiðarvísis)

Eftirlitskort starfsmanns á vegum eftirlitsstofnunar (t.d. lögreglu) veitir aðgang að aðalminninu.

Öll vistuð gögn og gögn á öikumanskorti í tækinu eru aðgengileg. Hægt er að birta þau, prenta þau eða hlaða þeim niður gegnum aðalviðmótið.

► Verkstæðiskort

(Ekki hluti þessa leiðarvísis)

Verkstæðiskortið fá starfsmenn viðurkennds verkstæðis sem hafa heimild til að forrita, kvarða, virkja og prófa tækið o.s.frv.

► Aðgangsheimildir að ökuritakortunum

Aðgangsheimildir að gögnunum sem vistuð eru í aðalminni DTCO 4.0 eru bundnar með lögum og aðeins veittar með viðeigandi ökuritakorti.

		Án korts	Ökumanns- kort	Fyrirtækis- kort	Eftirlits- kort	Verkstæðis- kort
Prentun	Upplýsingar um ökumann	X	V	V	V	V
	Upplýsingar um ökutæki	T1	T2	T3	V	V
	Færibreyta	X	V	V	V	V
Tilkynningar	Upplýsingar um ökumann	T1	T2	T3	V	V
	Upplýsingar um ökutæki	V	V	V	V	V
	Færibreyta	X	T2	V	V	V
Aflestur	Upplýsingar um ökumann	X	X	T3	V	V
	Upplýsingar um ökutæki	X	X	V	V	V
	Færibreyta	X	V	V	V	V

Merkingar:

Upplýsingar um ökumann	Upplýsingar á ökumannskortinu
Upplýsingar um ökutæki	Gögn í minni
Færibreytugögn	Gögn fyrir samræmingu tækisins/kvörðun
V	Ótakmörkuð aðgangsheimild
T1	Athafnir ökumanns síðustu 8 daga án upplýsinga um auðkenni ökumanns
T2	Auðkenni ökumanns einungis fyrir kortið í tækinu
T3	Athafnir ökumanns viðkomandi fyrirtækis
X	Ekki hægt

■ Vistuð gögn

▶ Ökumanskort

Almennt er að finna á ökumanskorti :

- Gögn sem auðkenna ökumann.
→ *Persónugreinanleg ITS-gögn* [▶ 10]

Eftir hverja notkun ökutækis eru eftirfarandi gögn vistuð á kubbi ökumanskorts:

- Kort sett í og tekið úr
- Notuð ökutæki
- Dagsetning og kílómetrastaða
- Athafnir ökumanns, í venjulegum akstri a.m.k. 28 dagar
- Eknir kílómetrar
- Land fært inn
- Upplýsingar um stöðu (einstaklings eða teymisakstur)
- Atvik / bilannir sem komið hafa upp
- Upplýsingar um eftirlitsathafnir
- Sérstök skilyrði:
 - Akstur með stöðuna ferja / lest

- Akstur með stöðuna *Out of scope*

Þegar minni kubbsins er fullt skrifar DTCO 4.0 yfir eldri gögn.

→ *Skyldur ökumanns* [▶ 17]

▶ Fyrirtækiskort

Almennt er að finna á fyrirtækiskorti :

- Upplýsingar um auðkenni fyrirtækis og um aðgangsheimild að vistuðum gögnum
 - Fyrirtæki
 - Ökumanskort

Eftir hverja notkun eru eftirfarandi gögn vistuð á kubbi fyrirtækiskorts:

- Tegund athafnarinnar
 - Skrá / útskrá
 - Gögnum í minni hlaðið niður
 - Upplýsingum á ökumanskortinu hlaðið niður
- Tímabil (frá / til) sem gögnum var hlaðið niður um

- Auðkenni ökutækis
- Auðkenni ökumanskorts þaðan sem gögnin eru hlaðin niður

Ef minni kubbsins er fullt skrifar DTCO 4.0 yfir eldri gögn.

→ *Skyldur atvinnurekanda* [▶ 18]

▶ Aðalminni (tækisins)

- Aðalminnið tekur saman og vistar gögnin samkvæmt framkvæmdareglugerð (ESB) 2016/799, viðhengi I C í núgildandi útgáfu, og ná yfir að minnsta kosti 365 daga.
- Úrvinnsla aðgerða fer fram á almanaksmínútu-fresti, þar sem DTCO 4.0 leggur mat á þá aðgerð sem ríkti í lengsta samfellda tíma á hverju tímabili.
- DTCO 4.0 getur geymt u.þ.b. 168 klukkustundir af hraðagildum í einnar sekúndu upplausn. Gildin eru skráð upp á sekúndu með upplýsingum um tíma og dagsetningu.

- Vistuð hraðagildi með hárru upplausn (ein mínúta fyrir og ein mínúta eftir óvenjulega töf) hjálpa til við matið ef slys ber að höndum.

Í aðalviðmóti er hægt að lesa þessar upplýsingar (aðeins með korti atvinnurekanda):

- Upplýsingum á öikumanskortinu hlaðið niður
- Aðalminni hlaðið niður með Download Key-lykli (valkostur)

■ Tímabelti

Í DTCO 4.0 er tíminn stilltur á UTC-tíma frá verksmiðju.

Tímafærslur vistar DTCO 4.0 sem UTC-tíma.

UTC-tíminn samsvarar tímabeltinu **0** á hnettinum sem skipt er upp í 24 tímabelti (-12 ... 0 ...+12).

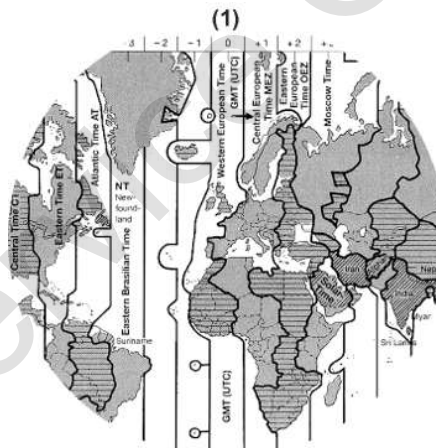

Mynd 5: Tímabelti í Evrópu

(1) Tímabelti 0 = UTC

Mismunur á tímabeltum	Ríki
00:00 (UTC)	UK / P / IRL / IS
+ 01:00 klst.	A / B / BIH / CZ / D / DK / E / F / H / HR / I / L / M / N / NL / PL / S / SK / SLO / SRB
+ 02:00 klst.	BG / CY / EST / FIN / GR / LT / LV / RO / TR / UA
+ 03:00 klst.	RUS

Umreikningur í UTC-tíma

UTC-tími = Staðartími – (ZO + SO)

ZD = Mismunur á tímabeltum

SO = Sumartími (aðeins þar sem sumartími er í gildi)

(ZD + SO) = Tímamismunar sem stilla skal

3

Dæmi:

Staðartími í Þýskalandi = 15:30
(sumartími)

UTC-tími = Staðartími – (ZD + SO)
= Kl. 15:30 – (01:00 klst. +
01:00 klst.)

UTC-tími = Kl. 13:30

Í valmyndinni má stilla staðartíma:

➔ *Staðartími stilltur* [91]

■ Skýringarmyndir (yfirlit)

Vinnslumátar	
🏠	Fyrirtæki
🏢	Eftirlitshamur
🚗	Aksturshamur
🚚	Kvörðunarhamur
🏠	Frágangsstaða
Persónur	
🏠	Fyrirtæki
🏢	Eftirlitsaðili
🚗	Ökumaður
🚚	Verkstæði / eftirlitsstaður
🏠	Framleiðandi
Athafnir	
🕒	Tími í viðbragðsstöðu
🚗	Aksturstími
🌞	Hlé og hvíldartími
⌘	Annar vinnutími
🏠	Gild hlé
?	Óþekkt

Tæki / aðgerðir

1	Kortarauf-1; ökumaður-1
2	Kortarauf-2; ökumaður-2
📄	Ökuritakort (búið að lesa)
📄	Ökuritakort í; lesið úr viðeigandi gögnum.
🕒	Klukkan
🚚	Prentari / útprentun
📄	Innsláttur
📄	Skjámynd
📄	Leyfiskóði
🚚	Vistun í ytra minni, gögnum hlaðið niður (afríttun)
🚚	Gagnaflutningur fer fram
🚚	Skynjari
🚚	Ökutæki / ökutækiseining/ DTCO 4.0
📄	Stærð dekkja
🚚	Undirspenna
📄	Yfirspenna
! 🚚	Straumrof

Tæki / aðgerðir	
R	Fjarstýring
⚙	Þyngd vagnlestar með eftirvagni

Ýmislegt	
!	Atvik
×	Bilun
⚠	Ábending um notkun / viðvaranir vegna vinnutíma
⏸	Vakt hefst
+	Staður
🔒	Öryggi
>	Hraði
⌚	Tími
Σ	Samtals / samantekt
⏸	Lok vaktar
M	Handvirkur innsláttur athafna

Sérstök skilyrði	
OUT	Eftirlitsbúnaður ekki nauðsynlegur
⏸	Dvöl á ferju eða í lest

Vísar	
24 klst.	Daglega
I	Vikulega
II	Tvær vikur
➔	Frá eða til

Samsetningar myndtákna

Ýmislegt	
🔍+	Eftirlitsstaður
🕒+	Byrjunartími
🕒	Lokatími
OUT+	Byrjun Out of scope: Eftirlitsbúnaður ekki nauðsynlegur
+OUT	Lok Out of scope
🕒+	Upphaf Ferja/ lest
+🕒	Lok Ferja/ lest
⏸+	Staður við byrjun vinnudags (byrjun vaktar)
⏸	Staður við lok vinnudags (lok vaktar)

Ýmislegt	
➔	Frá ökutæki
🔍	Útrentun af ökumanskorti
🔍	Útrentun ökutækis DTCCO 4.0
➔	Innfærsla ökutækis/ DTCCO 4.0
🔍	Upplýsingar á skjá fyrir ökumanskort
🔍	Upplýsingar á skjá fyrir ökutæki DTCCO 4.0
🕒	Staðartími
🕒	Staðartími fyrirtækis

Kort	
🔍	Ökumanskort
🕒	Fyrirtækiskort
🔍	Eftirlitskort
🔍	Verkstæðiskort
🔍---	Ekkert kort í

Ökutækinu stýrt	
🕒	Teymisakstur
🕒	Samtals aksturstími í tvöföldum vikum

3

Útrentanir	
24h	Daglegar athafnir ökumanns (dagsgildi) af ökumannskortinu
!	Atvik og bilanir af ökumannskortinu
24h	Daglegar athafnir ökumanns (dagsgildi) úr DTCO 4.0
!	Atvik og bilanir úr DTCO 4.0
>>	Yfirhraði
T	Tæknilegar upplýsingar
!	Athafnir ökumanns
iR	Tímabil með virkjaðri fjarstýringu
!	Hraðalinurit
!	Staða D1/D2-skýringamynd (valkostur)
%v	Hraðayfirlit (valkostur)
%n	Snúningshraðayfirlit (valkostur)
iL	Skynjaraupplýsingar
iB	Öryggisupplýsingar

Skjámyndir	
24h	Daglegar athafnir ökumanns (dagsgildi) af ökumannskortinu
!	Atvik og bilanir af ökumannskortinu
24h	Daglegar athafnir ökumanns (dagsgildi) úr ökutæki/DTCO 4.0
!	Atvik og bilanir úr ökutæki/DTCO 4.0
>>	Yfirhraði
T	Tæknilegar upplýsingar
B	Kort
!	Fyrirtæki
A	Síðasta mælda heildarþyngd vagnlestar með eftirvagni
hám. A	Leyfileg heildarþyngd vagnlestar með eftirvagni
Atvik	
!	Ógilt ökuritakort sett í
!	Skörun tíma
!	Ökumannskort sett í á ferð

Atvik	
>>	Yfirhraði
!	Villa í samskiptum við skynjara
!	Tímastilling (á verkstæði)
!	Árekstur milli korta
!	Ekið án gilds ökumannskorts
!	Síðasta kortaferli ekki lokið á réttan hátt
!	Straumrof
!	Brot á öryggisreglum
!	GNSS-merki vantar
!	TímamISRæmi
!	Samskiptabilun DSRC
>	Eftirlit með yfirhraða
!	HreyfingarmISRæmi ökutækis

Bilanir	
×	Kortavilla
×	Bilun í prentara
×	Innri bilun DTCO 4.0
×	Bilun við niðurhal
×	Bilun í skynjara

Bilanir	
×	Innri GNSS-bilun
×T	Innri DSRC-bilun

Aksturstímaaðvaranir	
Ⓜ	Hlé!

Handvirk innfærsla	
H/*/*	Innfærsla Athafnir
?	Innfærsla óþekktar athafnir
H+?	Innfærsla Staður í lok vaktar
+H?	Innfærsla Staður í upphafi vaktar

Ábendingar varðandi notkun	
Ⓜ	Röng innfærsla
Ⓜ	Aðgengi að valmynd ekki mögulegt
Ⓜ	Beiðni um innfærslu
Ⓜ	Ekki hægt að prenta út
Ⓜ	Enginn pappír
Ⓜ	Útprintun sein

Ábendingar varðandi notkun	
Ⓜ	Kort í ólagi
Ⓜ	Korti skotið út
Ⓜ	Rangt kort
Ⓜ	Ekki hægt að skjóta út korti
Ⓜ	Aðgerð sein
Ⓜ	Ósamræmi í skráningu
Ⓜ	Bilun í tæki
Ⓜ	Ógilt eftir ... daga
Ⓜ	Stilling eftir ... daga
Ⓜ	Niðurhal gagna af öikumanskorti eftir dögum ...

VDO Counter (valkostur)	
Ⓜ	Aksturstími sem eftir er
Ⓜ	Upphaf næsta aksturstíma:
Ⓜ	Aksturstími framundan:
Ⓜ	Aksturshlé/hvíldartími sem eftir er
Ⓜ	Tími sem eftir er fram að upphafi daglegs, vikulegs hvíldartíma

■ Kennimerki landa

Skammstöfun landa	
A	Austurríki
AL	Albanía
AND	Andorra
AR	Armenía
AZ	Aserbaidsjan
B	Belgía
BG	Búlgaríá
BIH	Bosnía og Hersegóvína
BY	Hvíta-Rússland
CH	Sviss
CY	Kýpur
CZ	Tékkland
D	Þýskaland
DK	Danmörk
E	Spánn
EC	Evrópubandalagið
EST	Eistland
EUR	Önnur Evrópuríki

3

Skammstöfun landa	
F	Frakkland
FIN	Finnland
FL	Liechtenstein
FR/FO	Færeyjar
GE	Georgía
GR	Grikkland
H	Ungverjaland
HR	Króatía
I	Ítalía
IRL	Írland
IS	Ísland
KZ	Kasakstan
L	Lúxemborg
LT	Litháen
LV	Lettland
M	Malta
MC	Mónakó
MD	Moldavía
MK	Makedónía
MNE	Svartfjallaland

Skammstöfun landa	
N	Noregur
NL	Holland
P	Portúgal
PL	Pólland
RO	Rúmenía
RSM	San Marínó
RUS	Rússland
S	Svíþjóð
SK	Slóvakía
SLO	Slóvenía
SRB	Serbía
TJ	Tajikistan
TM	Túrkménistan
TR	Tyrkland
UA	Úkraína
UK	Bretland, Alderney, Guernsey, Jersey, Man eyja, Gíbraltar
UZ	Usbekistan
V	Páfagarður
WLD	Önnur ríki utan Evrópu

* Spænsk héruð: → *Spænsk héruð*
[37]

► Spænsk héruð

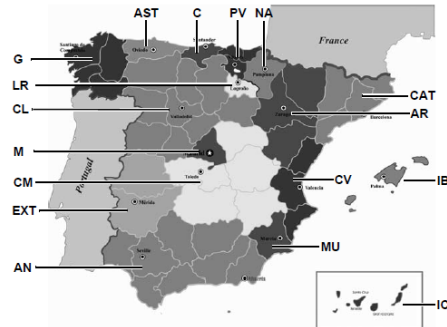

Mynd 6: Svæði á Spáni

Skammstafanir svæða á Spáni

AN	Andalúsía
AR	Aragon
AST	Astúría
C	Kantabría
CAT	Katalónía
CL	Kastilien-León
CM	Kastilien-La Mancha
CV	Valensía
EXT	Extremadúra

Skammstafanir svæða á Spáni

G	Galisía
IB	Baleareyjar
IC	Kanaríeyjar
LR	La Ríoja
M	Madríd
MU	Mursía
NA	Navarra
PV	Baskaland

■ Sjálfvirk virkni eftir að svissað er á/af (forstilling)

Sjálfvirk stillt virkni...

... eftir ræsingu á

... eftir ræsingu af

Ökumaður-1				Ökumaður 2				Upplýsingar varðandi DTCO 4.0	
<input type="checkbox"/>	H	Hlé / hvíldartími		<input type="checkbox"/>	H	Hlé / hvíldartími		Gerð:	
<input type="checkbox"/>	*	Annar vinnutími		<input type="checkbox"/>	*	Annar vinnutími		Nr.:	
<input type="checkbox"/>	☑	Tími í viðbragðsstöðu		<input type="checkbox"/>	☑	Tími í viðbragðsstöðu		Ár:	
<input type="checkbox"/>	?	Engin breyting		<input type="checkbox"/>	?	Engin breyting		Stillingardagsetning:	_____
<input type="checkbox"/>	H	Hlé / hvíldartími		<input type="checkbox"/>	H	Hlé / hvíldartími		Undirskrift:	_____
<input type="checkbox"/>	*	Annar vinnutími		<input type="checkbox"/>	*	Annar vinnutími			
<input type="checkbox"/>	☑	Tími í viðbragðsstöðu		<input type="checkbox"/>	☑	Tími í viðbragðsstöðu			
<input type="checkbox"/>	?	Engin breyting		<input type="checkbox"/>	?	Engin breyting			

ÁBENDING

Ákveðnar stillingar virkniþáttarins eftir ræsingu á eða af geta þegar verið forritaðar af framleiðanda.

- Vinsamlegast merkið (✓) við forstilltar aðgerðir í töflunni.

ÁBENDING

Síðar skráðar athafnir á ökumannskorti eru undantekning. Á meðan á handvirkri innæjöf stendur er þessi valkostur óvirkur. Það verður engin breyting á virkniþættinum eftir ræsingu á eða af.

Sjálfvirk stilling eftir ræsinu á eða af er aðeins sjáanleg á staðalmælinum. Aðgerðin blikkar í u.þ.b. 5 sekúndur, síðan birtist aftur fyrri skjámynd.

➔ *Tilkynningar* [▶ 40]

Staðalstillingar:

➔ *Athafnir stilltar* [▶ 54]

Stjórnun (almennt)

Tilkynningar

Færa í valmyndir

Setjið kort í

Kort fjarlægt

Um meðferð korts

Gögnum hlaðið niður

4

Stjórnun (almennt)

■ Tilkynningar

► Skjámynd eftir að svissað er á

Eftir að svissað er á eða eftir Stand by birtist staðalskjámyndin (a).

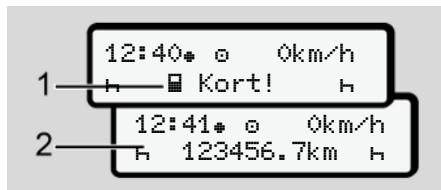

Mynd 7: Skjámynd eftir að svissað er á

Ef ekkert ökuritakort er í kortarauf-1 birtist í u.p.b. 20 sekúndur ábending (1) (kort vantar), því næst skjámynd (2).

► Upplýsingar meðan á akstri stendur

Á ferð geta skjámyndir (a), (b) eða (c) (valkostur) birst.

Hægt er að skipta um skjámynd með því að ýta á valmyndarhnapp / .

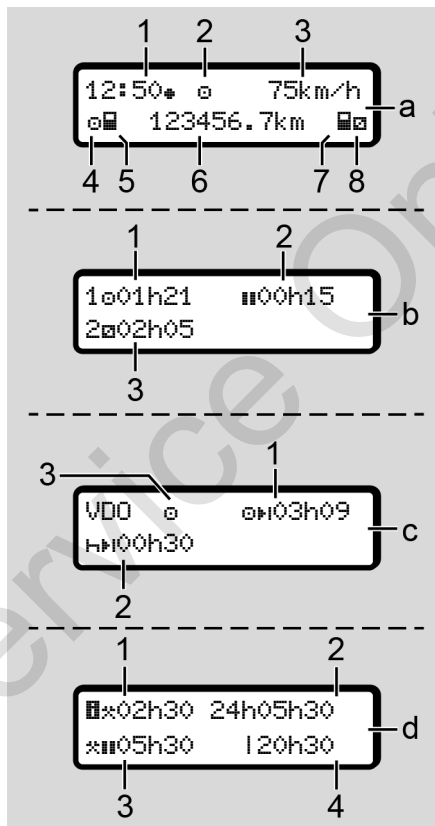

Mynd 8: Upplýsingar meðan á akstri stendur

Venjuleg skjámynd (a):

- (1) Tími með tákni * = staðartími án tákns * = UTC-tími
- (2) Kennimerki aksturshams
- (3) Hraði
- (4) Athöfn ökumanns-1
- (5) Kortatákn ökumanns-1
- (6) Heildarkílómetrafjöldi
- (7) Kortatákn ökumanns-2
- (8) Athöfn ökumanns-2

Upplýsingar um aksturs- og hvíldartíma (b):

- (1) Aksturstími ökumanns-1 frá gildum hvíldartíma
- (2) Gildur hvíldartími deilt niður í að minnsta kosti 15 mínútur og síðan 30 mínútur





- (3) Tími ökumanns-2:
Núverandi athöfn er tími í viðbragðsstöðu  og lengd athafnarinnar

ÁBENDING



Tegund og uppruni hættu

Ef ökumannskort vantar birtast tímar sem eiga við viðkomandi kortarauf-1 eða -2.

Upplýsingar um aksturs- og hvíldartíma sem er eftir (með valkostinum VDO Counter) (c):

- (1) Aksturstími sem er eftir   (H blikkar = þessi hluti skjámyndarinnar er virkur).
- (2) Næsti gildi hvíldartími/ daglegur eða vikulegur hvíldartími  .
→ VDO Counter (valkostur) [ 75]
- (3) Sýnd er sú aðgerð sem stillt er á.



Skjámynd vinnutímareiknivélar (með valkostinum VDO Counter) (d):

- (1) Samfelldur vinnutími (tímalengd vinnutíma sem stillt er á núna  án hvíldartíma)
- (2) Daglegur vinnutími (samtals vinnutími frá síðasta daglega eða vikulega hvíldartíma).
- (3) Uppsafnaður hvíldartími (samanlögð vinnuhlé á yfirstandandi vinnutíma )
- (4) Núverandi vikuvinnutími (samtals vinnutími sem stillt er á fyrir yfirstandandi almanaksviku hingað til).

► Boð

Boð birtast óháð þeirri skjámynd sem í notkun er.

Eftirfarandi orsakir valda því að boð birtast:

	Atvik
	Bilun
	Aksturstímaaðvörun

 Ábending um notkun

→ Boð og merking þeirra [ 96]

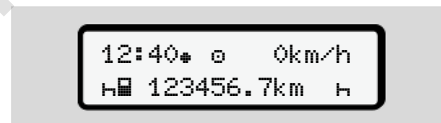

► Skjámynd eftir svissað af

Eftir Svissað af birtist eftirfarandi:



Mynd 9: Skjámynd eftir svissað af

■ Færa í valmyndir

- Veljið þá virkni, athöfn eða talnagildi sem óskað er eftir með hnöppunum  /  á innfærslusviðinu.
- Staðfestið valið með hnappinum .

► Valmyndir þegar ökutækið er kyrrstætt

Þegar ökutækið er kyrrstætt og ökumanskortið er í tækinu er hægt að kalla fram fleiri gögn úr ökumanskortinu.

➔ *Valmyndarborð tvö - Valmyndaraðgerðir* [▶ 80]

■ Setjið kort í

ATHUGIÐ

Gætið að umferðaröryggi

- Ökumaður skal aðeins setja kortið í þegar ökutæki er kyrrstætt.
- Hægt er að setja kortið í á ferð, en slíkt er óheimilt. Slíkt er vistað sem tilvik.

Hafið kortaraufar ávallt lokaðar.

Ekki má fjarlægja hlífar kortaraufanna, þær koma í veg fyrir að ryk og óhreinindi eða vatnsslettur berist þar inn.

ÁBENDING

Kortahólf valið

- Kortarauf-1 (vinstra kortahólf) er ætlað korti ökumanns sem ekur.
- Við teymisakstur: Kortarauf-2 (hægra kortahólf) er ætlað korti hins ökumannsins.
- Varðandi fyrirtækiskortið: Kortarauf að eigin vali.

ÁBENDING

Til að stjórna ADR-útfærslu þarf að vera svissað á.

Gætið að sérstökum öryggisáþendingum varðandi stjórnun ADR-útfærslu á DTCO 4.0 í sprengifimu umhverfi.

➔ *ADR-útfærsla (Ex-útfærsla)* [▶ 24]

1. Haldið samsetta hnappnum ökumaður-1 eða ökumaður-2 inni í meira en 2 sekúndur.



Mynd 10: Beðið um kort (samsettur hnappur)

2. Kortageymsla færir fram. Færið hlífina á kortageymslunni varlega niður.



Mynd 11: Hlíf færð niður

3. Stingið kortinu í kortaraufina – þannig að flagan snúi upp og örin fram.



Mynd 12: Kort sett í

4. Færið hlífina á kortageymslunni varlega upp.
5. Rennið kortageymslunni í kortaraufina þar til hún skorðast. Upplýsingarnar á flögnum eru lesnar inn.

Á meðan kort í kortarauf-1 er lesið inn er hægt að setja annað kort í kortarauf-2:

- Teymisakstur: ökumannskort hins ökumannsins.
- Lestur gagna af kortum og aðalminni: fyrirtækiskortið.

Allt eftir ísettu korti fara fram valmyndarstýrðar stjórnaðgerðir.

- Um fyrsta og (ef ísett) annað ökumannskort gildir:
→ *Vakt hefst - Ökumannskort sett í* [49]
- Um fyrirtækiskort gildir:
→ *Tilkynning - Fyrirtækiskort sett í* [67]

ÁBENDING

Ef kort reynist ekki vera í gildi þegar það er lesið inn í DTCO er hætt við að lesa kortið (Hætt við að setja í).

► Tungumál

Tilgreint tungumál ræðst af:

- Ísettu ökumannskorti í kortarauf-1.
- Ökuritakorti sem hefur hærra gildisstig, til dæmis fyrirtækiskort eða eftirlitskort.

Í staðinn fyrir sjálfgefna tungumálastillingu er hægt að velja æskilegt tungumál.

→ *Tungumál stillt* [↗ 74]

■ Kort fjarlæg

ÁBENDING

Aðeins er hægt að taka ökumannskortið úr kortaraufinni þegar ökutækið er kyrrstætt.

⚠ ATHUGIÐ

Vörn gegn misnotkun

Takið ökumannskort úr kortarauf:

- Þegar vakt lýkur
- Þegar skipt er um ökumann eða ökutæki

ÁBENDING



Til að stjórna ADR-útfærslu þarf að vera svissað á.

Gætið að sérstökum öryggisábendingum varðandi stjórnun ADR-útfærslu á DTCO 4.0 í sprengifimu umhverfi.

→ *ADR-útfærsla (Ex-útfærsla)* [↗ 24]



Mynd 13: Beðið um kort (samsettur hnappur)

1. Haldið samsetta hnappnum ökumaður-1 eða ökumaður-2 inni í meira en 2 sekúndur.
Á skjánum birtist síðan:
 - Nafn eiganda kortsins
 - Framvindustika sem sýnir færslu gagna yfir á flöguna á kortinu
 - Spurt er hvort hætta eigi við
2. Veljið aðgerð með hnöppunum  / :
 - Ökumannskort:
Veljið landið sem dvalið er í þessa stundina.

ÁBENDING

Ef ekkert land er slegið inn færirst kortið ekki út.

- Fyrirtækiskort:

(a) Já, ef ekki á að tilgreina fyrirtækið í gegnum DTCO 4.0.

(b) Nei, ef áfram á að vera lokað fyrir fyrirtækið.

ÁBENDING

Þegar ekki er lokað fyrir fyrirtækið eru vistuð gögn hinsvegar áfram læst fyrir öðrum fyrirtækjum.

3. Staðfestið valið með hnappinum .

ÁBENDING

Ábending birtist í eftirfarandi tilvikum:

- Reglubundið eftirlit með DTCO 4.0
- Gildistími fyrirtækis- eða ökumanskorts að renna út
- Niðurhal gagna af ökumanskorti er væntanlegt

ÁBENDING

Ef verið er að vinna með kort sem stungið hefur verið í (lesa inn gögn eða skjóta því út) og beðið er um að skjóta út korti úr hinni kortaraufinni lýkur DTCO fyrst aðgerðinni með fyrra kortið áður en byrjað er að skjóta hinu kortinu út.

Kortageymsla viðkomandi hólfs færast fram.

4. Takið kortið.
5. Færið hlífina á kortageymslunni varlega upp.
6. Rennið kortageymslunni í kortaraufina þar til hún skorðast.

■ Um meðferð korts

- Beygið hvorki né brjótið upp á ökuritakortið eða notið það í öðrum tilgangi.
- Notið ekki skemmd ökuritakort.
- Haldið snertiflötum hreinum, þurrum og lausum við feiti og olíu (geymið alltaf í hlíf).
- Forðist beint sólarljós (látið kortið ekki liggja á mælaborðinu).
- Leggið kortið ekki í námunda við sterk rafsegulsvið.
- Notið kortið ekki lengur en gildistíminn segir til um, þ.e. sækið um nýtt ökuritakort tímanlega.

■ Gögnum hlaðið niður

► Af ökumanns- eða fyrirtækiskorti

SPRENGIHÆTTA

Í ADR-útfærslu Sprengihætta vegna eftirspennu og opinna viðmóta

Í sprengifimu umhverfi skapast aukin sprengihætta við það að virkja hnappa á DTCO 4.0, setja kortin í, opna prentaraskúffu eða opna aðalviðmót.

- Hlíffðarlok verður að vera lokað.
- Ekki má hlaða niður gögnum á meðan.

ÁBENDING

Við niðurhal má aðeins eitt ökumannskort vera ísett. Annars fer enginn gagnaflutningur fram.

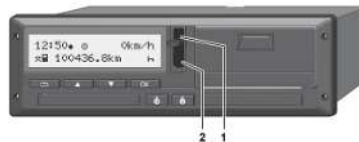

Mynd 14: Tenging við aðalviðmót

1. Lyftið Hlíffðarloki (1) á aðalviðmóti upp.
 2. Setjið Download Key-lykil (3) í niðurhalstengi (2).
- Niðurhal hefst sjálfkrafa.

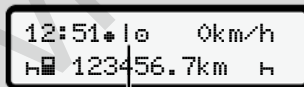

4

Mynd 15: Skýringarmynd: Gagnayfirfærslu

Á meðan gagnaflutningur fer fram birtist viðkomandi skýringarmynd (4).

ÁBENDING

Hugsanlegt gagnatap við yfirfærslu á Download Key-lykil.

Rjúfið ekki tengingu við niðurhalstengi meðan á gagnaflutningi stendur.

3. Lokið Hlíffðarloki (1) eftir að gögnum hefur verið hlaðið niður.

► Kennimerki gagnanna

Afrituðu gögnin eru auðkennd með rafrænni undirskrift (kennimerki).

Með þessari undirskrift er hægt að sjá gögn á tilteknu ökumannskorti og sannreyna að um sé að ræða rétt gögn og að engin gögn vanti.

ÁBENDING

Ítarlegar upplýsingar um sérsniðinn hugbúnað t.d. Varðandi Download Key-lykil er að finna í viðkomandi gögnum.

► Hlaðið niður af aðalminni

Gögnum af aðalminni er aðeins hægt að hlaða niður með fyrirtækiskorti.

Hægt er að stilla, með hjálp Download Key-lykils, á þau gögn (korta- eða aðalminni) sem hlaða skal niður.

► Fjarstýrt niðurhal (valkostur)

Með bíflota-stjórnunarkerfi (fjarstýrður rekstur) er hægt, eftir heppnaða staðfestingu á fyrirtækjakorti (vistað hjá tölvuþjóni), að hala einnig niður notkunargögn á fjarstýrðan máta.

ÁBENDING

Ítarlegar upplýsingar um nauðsynlega vélbúnaðar- og hugbúnaðarhluti, sem og notkun þeirra, er að finna í viðkomandi skjölum.

Það sem ökumaður stjórnar

Aðgerðir ökumanskorts

Vakt hefst - Ökumanskort sett í

Athafnir stilltar

Lok vaktar - Ökumanskort tekið úr

Handvirkur innsláttur (innsláttur/ eftiráfærsla)

Skipt um ökumann / ökutæki

Ökumanskort sett í í fyrsta skipti

Service Only

Það sem ökumaður stjórnar

■ Aðgerðir ökumanskorts

Með ökumanskortinu gerir ökumaður grein fyrir sér gagnvart DTCO 4.0.

Það er notað við venjulegan akstur og gerir kleift að vista, birta eða prenta út athafnir eða (ef ökumanskort er í tæki) að hlaða því niður.

ÁBENDING

Ökumanskort er ekki framseljanlegt.

ÁBENDING

Valmyndir til að sýna eða prenta út upplýsingar um ökumann virka aðeins ef viðkomandi kort er í.

Þannig birtist til dæmis valmyndarliðurinn **Útþrentur ökumaður 2** aðeins ef ökumanskort er í kortarauf-2.

■ Vakt hefst - Ökumanskort sett í

ÁBENDING

Ökumaður stjórnar samsvarar rekstrarforminu **Rekstur í samræmi við framkvæmdareglugerð (ESB) 2016/799 Viðauka I C** í núgildandi útgáfu.
→ *Vinnsluhættir (yfirlit)* [25]

ÁBENDING

Til að stjórna ADR-útfærslu þarf að vera svissað á.

Gætið að sérstökum öryggisáþendingum varðandi stjórnun ADR-útfærslu á DTCO 4.0 í sprengifimu umhverfi.

→ *ADR-útfærsla (Ex-útfærsla)* [24]

▶ 1. Kort sett í

Stingið ökumanskortinu í kortaraufina í byrjun vaktar (við upphaf vinnudags).

→ *Setjið kort í* [42]

Þegar ökumanskort er sett í er stillt á tungumálið sem kortið segir til um.

ÁBENDING

Hægt er að stilla á tungumál í valmyndinni.

→ *Tungumál stillt* [74]

Valmyndin sem birtist leiðir þig skref fyrir skref í gegnum ferlið til að gera DTCO 4.0 tilbúinn til notkunar:

a. 

Mynd 16: Opunarvalmynd

Í u.þ.b. 3 sekúndur birtast nafn eiganda kortsins, staðartími sem stillt er á **16:00*** og UTC-tíminn **14:00UTC** (tímamismunur = 2 klukkustundir þegar sumartími er í gildi).

Ekki er hægt að færa neitt inn á meðan lesið er af kortinu.

5

Ef ýtt er á hnapp birtist tilkynning:

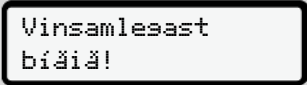

Vinsamlegast
bíðið!

Eða

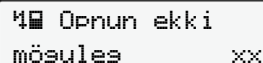

Opnun ekki
mösules xx

Innfærsla kortaupplýsinga er lesin inn:

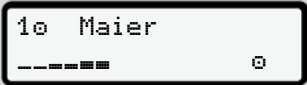

b. 10 Maier

Mynd 17: Innfærsla kortaupplýsinga

Vinstra megin má sjá númer kortaraufar, þar sem kortið er.

Þar til hliðar er nafn ökumanns (fæst af ökumannskorti).

Staðan á frekari lestri ökumannskortsins sést á framvindustikunni.

ÁBENDING

Á meðan hægt er að færa athafnir ökumanns inn handvirkt en ekki hefur verið byrjað á því getur ökumaður skotið ökumannskortinu út úr DTCO án þess að frekari gögn séu vistuð á kortinu og í DTCO.



c. Síðasta færsla
15.04.20 16:31*

Mynd 18: Upplýsingar um hvenær kort var síðast tekið úr

Í u.þ.b. 4 sekúndur er sýnt hvenær kortið var tekið síðast úr með dagsetningu og tíma á staðartíma (tákn *).

ÁBENDING

Gætið að ítarlegum ökugögnum. Samkvæmt reglugerð verður að skrá athafnir, sem ekki eru skráðar á ökumannskortinu, eftirá í handvirku innfærsluna.

Síðan er beðið um handvirka innfærslu:

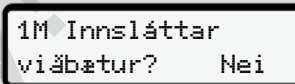

d. 1M Innsláttar
viðbætur? Nei

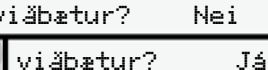

viðbætur? Já

Mynd 19: Síðbúin færsla sem valkostur

- Hægt er að færa athafnir inn eftir á; → *Handvirkur innsláttur (innsláttur/ eftiráfærsla)* [57]
 - Ef **ekki á að færa inn athafnir** eftir á skal velja **Nei**; sjá frekari leiðbeiningar í skrefi i.
 - Ef **Já** er valið biður DTCO 4.0 um handvirkan innslátt; sjá skjámynd hér á eftir:

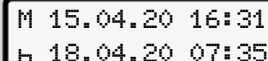

e. M 15.04.20 16:31
H 18.04.20 07:35

Mynd 20: Innsláttarmöguleikar

M = Handvirkur innsláttur

H = Innsláttarflötur aðgerðar blikkar

Sýndur er tíminn frá því kortið var tekið úr (1. lína) og þangað til því var stungið í aftur (2. lína) á staðartíma.

➔ *Athafnir stilltar* [54]

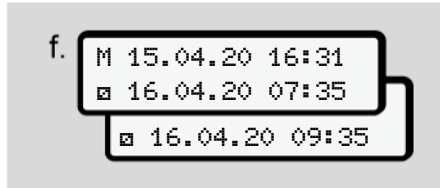

Mynd 21: 2. lína = innsláttarreitir

- Hægt er að færa inn eftirfarandi upplýsingar (blikkandi innsláttarreitir) í eftirfarandi röð:
Athöfn/Dagur/Mánuður/Ár/
Klukkustund/Mínúta.

Aðgerðinni er lokið, þegar tímapunkti tunguaðgerðar er náð.

ÁBENDING

DTCO leyfir ekki að ökumanskortið sé tekið úr fyrr en búið er að lesa af því. Til þess að taka ökumanskortið úr þarf að biðja aftur um það þegar DTCO er búinn að lesa af kortinu.

Því næst er beðið um að heiti lands sé slegið inn.

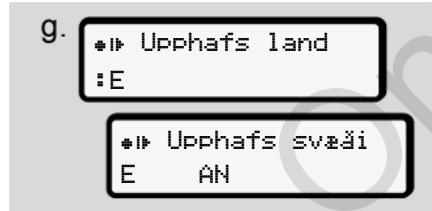

Mynd 22: Land valið

- Veljið land og e.t.v. svæði sem viðaukinn á við um og staðfestið valið með .
- ➔ *Kennimerki landa* [35]

ÁBENDING

Tilgreina þarf auk þess svæði á Spáni.

ÁBENDING

Hægt er að hætta innslætti með hnappnum , ef ætlunin er að halda áfram á vaktinni, tafarlaust.



Mynd 23: Innsláttur staðfestur

- Staðfestið innsláttinn með Já eða Nei.

ÁBENDING

Ef Nei er valið eru upplýsingarnar sýndar aftur og hægt er að leiðrétta þær ef þess þarf.

- Kortið sett í í fyrsta sinn þegar ökumanskortið er sett í í fyrsta sinn birtast frekari spurningar:
➔ *Ökumanskort sett í í fyrsta skipti* [63]

Venjulega skjámyndin birtist.

5

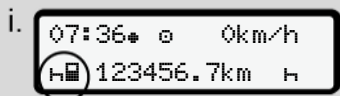

Mynd 24: Venjuleg skjámynd með ísettu korti

Táknin sem birtast hafa eftirfarandi merkingu:

- = Ökumanskortið er í kortaraufinni.
- = Hægt er að aka af stað, gögnin hafa verið lesin inn.

Mynd 25: Hægt er að aka af stað

DTCO sýnir að hægt sé að aka af stað sem og hvort um er að ræða einn ökumann () eða teymisakstur ().

ÁBENDING

Ef ekki er sýnt að aka megi af stað skal athuga hvort gilt ökumanskort er í rauf-1 og rauf-2, ef svo á við, hvort allar upplýsingar hafa verið færðar inn og hvort um áreksur korta er að ræða.

ÁBENDING

Þegar tveimur ökumanskortum hefur verið stungið í biður DTCO um upplýsingar fyrir seinna ökumanskortið um leið og búið er að lesa af fyrsta ökumanskortinu og gefið hefur verið til kynna að aka megi af stað.

ÁBENDING

Tákníð birtist fyrir báðar kortarásirnar. Þegar kort ökumanns-1 og ökumanns-2 hafa verið sett í má leggja af stað þegar að tákníð vegna ökumanns-1 birtist.

► 2. Stilla athöfn

Stillið á athöfnina sem á að framkvæma með samsetta hnappinum.

→ *Athafnir stilltar* [► 54]

- Þegar staðartíma er breytt: Stillið klukkuna á staðartíma.
→ *Staðartími stilltur* [► 91]

DTCO 4.0 er nú tilbúinn.

ÁBENDING

Þegar lagt er af stað lýkur sérhverjum byrjuðum handvirkum innslætti - einnig hvað ökumann-2 varðar.

▲ ATHUGIÐ

Þegar hlé er gert á akstri eða þegar hvíldartími stendur yfir verður að stilla athöfnina á .

Bilanir í DTCO 4.0 eða kerfisíhlutum birtast á skjánum.

- Staðfestið valið með hnappinum
→ *Boð og merking þeirra* [► 96]

► Innsláttur lands (Handvirkur innsláttur)

Land tilgreint í upphafi vaktar



Mynd 26: Innsláttarvalkostur - Upphafslönd

- Veljið táknið *H? Upphafslönd og staðfestið.
- Veljið land og staðfestið.
→ *Kennimerki landa* [35]

ÁBENDING

Á Spáni þarf auk þess að tilgreina hérað þar sem ferð hefst.
→ *Spænsk hérað* [37]

Land tilgreint í lok vaktar



Mynd 27: Innsláttur - Lokaland

- Í fyrsta innsláttarreitnum H skal velja táknið *H? Lokaland og staðfesta.
- Veljið land og staðfestið.

Úrval landa

Þegar velja skal á ný birtist landið sem slegið var inn síðast fyrst.

Með hnöppunum **■** / **■** eru sýnd fjögur síðustu lönd sem slegin voru inn.
Auðkenni: Tvípunktur á undan landskenninu : B

ÁBENDING

Þetta er einnig í boði fyrir val á svæði – t.d. á Spáni.

Frekari valkostir koma fram í stafrófsröð sem byrjar á bókstafnum **A**:



- Hnappur **■**: A, Z, Y, X, ...
o.s.frv.
- Hnappur **■**: A, B, C, D, ...
o.s.frv.

ÁBENDING

Þegar ökutækisgreining er virk býður DTCO upp á forval fyrir lönd út frá því hvar ökutækið er staðsett þegar ökumanskortinu er stungið í. Ef ekki tekst að finna land með ökutækisgreiningunni (ökutækið er ekki innan svæðisins sem tiltæk kortagögn ná yfir eða enn er verið að reikna út staðsetningu) býður DTCO upp á síðustu fjögur lönd eða svæði sem slegin voru inn.

5

ÁBENDING

Með því að styðja á og halda niðri hnappinum   má hraða valinu (sjálfvirk endurtekning aðgerðar).

ÁBENDING

Staðirnir sem stungið er upp á eru eingöngu hugsaðir sem tillögur til að auðvelda valið. Ökumaður skal gæta þess að velja landið þar sem hann er staðsettur.

► Hætt við innslátt

Ef ekkert er slegið inn í 30 sekúndur birtist eftirfarandi skjámynd:

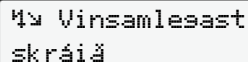

Vinsamleæast
skráið

Mynd 28: Á skjánum er beðið um innslátt

Ef ýtt er á hnappinn  innan næstu 30 sekúndna er hægt að halda áfram með innsláttinn.





Ef ekkert er fært inn innan tíu mínútna og ekki er ýtt á neinn hnapp á DTCO skýtur hann ökumannskortinu út.

Gögnum sem hafa verið slegin inn en ekki staðfest er fleygt til þess að tryggja að eingöngu séu vistuð rétt gögn sem notandi hefur staðfest. Þetta á bæði við um fjartengdan innslátt sem og beinan innslátt í DTCO 4.0.

Ef beðið er um kortið með því að ýta á samsetta hnappinn  stöðvar það handvirka innsláttinn. Innslátturinn er einnig stöðvaður ef ekið er af stað meðan á honum stendur.

■ Athafnir stilltar**► Mögulegar athafnir**

Hægt er að stilla eftirfarandi athafnir:

	Aksturstími (sjálfkrafa þegar ekið er)
	Allir aðrir vinnutímar
	Tímar í viðbragðsstöðu (biðtímar, farþegatími, tími ökumanns-2 í svefnklefa meðan á akstri stendur)
	Hlé og hvíldartímar



► Skipt um aðgerð**ÁBENDING**

Eingöngu er hægt að stilla inn athafnir þegar ökutækið er kyrrstætt.

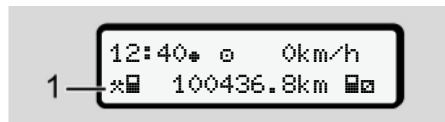
- Staðfestið samsettan hnapp  vegna ökumanns-1. Staðalskjámynd birtist.







Mynd 29: Staðalskjámynd með athöfn (1)

- b. Styðjið endurtekið á samsetta hnappinn  þar til athöfnin sem óskað er eftir birtist á skjánum (1).
- c. Í teymisakstri: Staðfestið sem aðstoðarökumaður (ökumaður-2) hnappinn .

► Sjálfvirk stilling

DTCO 4.0 skiptir sjálfkrafa yfir á eftirfarandi athafnir:

við...	Ökumaður-1	Ökumaður-2
Ferðaleið		
Stöðvun ökutækis		

ÁBENDING

Réttur útreikningur Counter (valkostur) tryggður:

- Mikilvægt er að stilla við lok vaktar eða í hléi á aðgerð H.

Sjálfvirk stilling eftir ræsingu á eða af (forstilling)

Eftir ræsingu á eða af getur DTCO 4.0 stillt á ákveðna athöfn, til dæmis H.

Athöfnina er hægt að forrita með fyrirtækiskorti eða á viðurkenndu verkstæði.

Virknipáttur(1) og / eða (2), sem breytist sjálfkrafa sem afleiðing af ræsingu á eða ræsingu af, blikkar í staðalskjámynd í u.þ.b. 5 sekúndur. Hún blikkar í u.þ.b. 5 sekúndur.



Mynd 30: Athöfn blikkar í staðalsýn

Eftir svissað á birtist fyrri skjámynd á ný.

Dæmi:

Counter var valinn og svissað af. Þegar svissað er á birtist Counter á ný eftir 5 sekúndur.

► Athafnir handskrifaðar

ÁBENDING

Gætið að reglugerð.

Samkvæmt reglugerð (ESB) 165/2014 skal færa inn handvirkt eftirá athafnir sem ekki rúmast á ökumannskorti.

Í eftirtöldum tilvikum skal færa inn athafnir handvirkt:

- Ef DTCO 4.0 bílar
- Ef ökumannskort glatast, er stolið eða starfar ekki rétt

Í þeim tilvikum þarf við upphaf og lok ferðar eða vaktar að prenta út dagsskýrslu með DTCO 4.0.

5

Hægt er að handskrifa athafnir á bakhlíð útprentunar og fullgera útprentunina með persónulegum athugasemdum.



Mynd 31: Handskrifuð skráning aðgerða

Merking tákna

⊙	Skírnar- og eftirnafn
⊙	Númer ökumannskorts eða ökuskírteinis
ANr.	Auðkenni ökutækis
⊕	Staður í upphafi vaktar
⊕	Staður í lok vaktar
⊕km	km-staða í lok vaktar
km⊕	km-staða í upphafi vaktar
km	Eknir kílómetrar
Dag.	Dagsetning
Sig.	Eigin undirskrift

ÁBENDING

Hafið jafnframt í huga þau ákvæði sem gilda í þínu landi.

■ Lok vaktar - Ökumannskort tekið úr

ÁBENDING

Í þágu persónuverndar ætti að taka ökumannskortið úr í lok hvernar vaktar.

Aðeins er hægt að taka ökumannskortið úr kortaraufinni þegar ökutækið er kyrrstætt.

ÁBENDING

Til að stjórna ADR-útfærslu þarf að vera svissað á.

Gætið að sérstökum öryggisábendingum varðandi stjórnun ADR-útfærslu í sprengifimu umhverfi.
 ➔ *ADR-útfærsla (Ex-útfærsla)* [24]

1. Í lok vaktar (við lok vinnudags) eða þegar skipt er um ökutæki skal stilla viðkomandi athafnir, t.d. hvíldartíma H.
 ➔ *Athafnir stilltar* [54]
2. Haldið hnappi  inni í að minnsta kosti 2 sekúndur.



Mynd 32: Yfirfærsla vaktargagna

Númer kortaraufar og kenninafn
ökumanns birtast.
Staðan á lestri ökumannskortsins sést á
framvindustikunni.

Mynd 33: Upplýsingar um núverandi
dvalarstað

3. Veljið landið með hnöppunum **▲** / **▼**
og staðfestið valið með hnappinum **OK**.
→ Land tilgreint í upphafi vaktar
[▶ 53]

ÁBENDING

Ef aðgerðin er í boði býður DTCO upp
á að búin sé til dagsútprentun áður en
kortinu er skotið út.

ÁBENDING

Ef ekkert land er slegið inn innan einnar
mínútu færast kortið ekki út.

4. Takið ökumannskortið úr kortaraufinni.
→ Kort fjarlægð [▶ 44]
Þetta á einnig við um ökumannsskipti
í teymisakstri. Þá er ökumannskorti
stungið í hina raufina.
Skjámyndin sýnir:

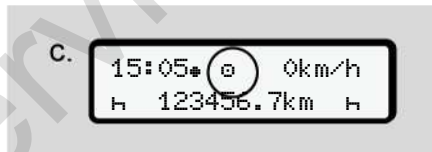

Mynd 34: Venjuleg skjámynd án korta

5. Ef þess er óskað skal prenta út
vistaðar athafnir og atvik með
prentvalmyndinni.
→ Valmyndarborð tvö -
Valmyndaraðgerðir [▶ 80]

ÁBENDING

Ef óskað er eftir útprentun yfir
síðastliðnar 24 klukkustundir, bíðið þá
til næsta dags, ef hægt er.

Þannig er tryggt að einnig síðasta
athöfn skili sér að fullu í útprentuninni.

5

■ Handvirkur innsláttur (innsláttur/ eftiráfærsla)

Ef - eftir að ökumannskorti hefur verið stungið í og spurningunni Eftiráfærsla? er svarað með Já (skref d), - birtast þær færslur sem hægt er að breyta handvirk (skref e).

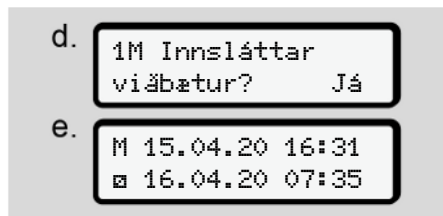

Mynd 35: Skjámyndir sem sýna mögulegar leiðréttingar

Nú má skrá innfærslur hverja á eftir annari (hnappar / og).

Ef villa reynist í innslætti er hægt að fara til baka með hnappnum og endurtaka innsláttinn.

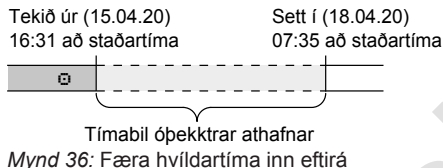

Eftirfarandi innsláttur er í boði:

- Athöfnin Hvíldartími H færð eftirá:
→ Færa inn athöfnina Hvíldartími eftirá [59]
- Vinnutíma haldið áfram:
→ Athöfnum haldið áfram [60]
- Vinnutíma haldið áfram, lokið og/ eða athafnir tiltekens vinnutíma settar fram fyrir:
→ Athöfnum haldið áfram og athafnir færðar fram fyrir aðrar [61]

Þessir valkostir eftir að ökumannskorti hefur verið stungið í eiga einnig almennt við um val á núverandi athöfn.

► Krafið um kort á meðan handvirkum innslætti stendur

1. Með hnappnum er beðið um að kort verði sent út.
Beiðni um handvirkan innslátt birtist:

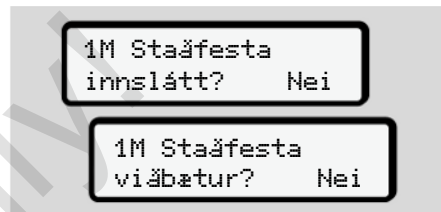

Mynd 37: Síðbúin færsla sem valkostur

2. Veljið með hnöppunum / Nei og staðfestið með hnappi .
3. Áfram í skrefi 3.
→ Lok vaktar - Ökumannskort tekið úr [56]

Handvirkum innslætti hætt. Í ótilgreinda tímabilið vistar DTCO 4.0 athöfnina ? .

► Færa inn athöfnina Hvíldartími eftir

```

graph TD
    A[Síðasta færsla  
15.04.20 16:31] --> B[1M Innsláttur  
viðbætur? Já]
    B --> C((1))
    C --> D[M 15.04.20 16:31  
H 18.04.20 07:35]
    D --> E[H 18.04.20 07:35]
    E --> F[Upphafs land  
:D]
    F --> G[1M Innsláttar  
skrán. nr.? Já]
    G --> H[07:36 0 0km/h  
H 123456.7km H]
  
```

Tekið úr (15.04.20)
16:31 að staðartíma

Sett í (18.04.20)
07:35 að staðartíma

Færa inn hvíldartíma eftir á

Hafið hugfast: Innfærslan er gerð á staðartíma.

- Þegar síðbúin færsla er merkt með Já:
- Veljið og staðfestið athöfnina H með hnappnum . Skjámynd færist yfir á næsta blikkandi innsláttarreit. Haldið hnappnum niðri, og þá færist skjámyndin yfir á síðasta innslátt skjámyndar.
- Staðfestið einnig síðasta innslátt mínútna með hnappi .
- Farðu eftir leiðbeiningum valmyndar.

5

► Athöfnum haldið áfram

The flowchart on the left illustrates the sequence of events during a driving cycle. It starts with a 'Síðasta færsla' (Last report) at 23:32 on 24.02.20. This leads to a decision '1M Innsláttar viðbatur?' (1M Driving cycle extension?). The answer is 'Já' (Yes), leading to a circled '1'. This is followed by a series of reports: 'M 24.02.20 23:32' and 'h 25.02.20 02:30', then '* 25.02.20 02:30' and '* 25.02.20 00:20'. This leads to another 'M 25.02.20 00:20' and 'h 25.02.20 02:30' report, followed by 'a 25.02.20 02:30'. The process then moves to 'Upphafs land :D' (Start of land :D), then '1M Innsláttar innslátt?' (1M Driving cycle completion?), which is answered 'Já' (Yes). The final report shows '02:31' and '0 km/h', and '123456.7 km'.

The diagram on the right shows the timing of the driving cycle. It indicates 'Tekið úr (24.02.20) 23:32 að staðartíma' (Taken out (24.02.20) 23:32 to local time) and 'Sett í (25.02.20) 02:30 að staðartíma' (Set in (25.02.20) 02:30 to local time). A bracket below the timeline indicates '00:20 að staðartíma' (00:20 to local time). The diagram shows a sequence of events: a grey bar, a square with a cross, a square with a star, a square with a square, and a square with a square. A bracket below the timeline indicates 'Bæta við athöfnum' (Add driving cycle).

Hafið hugfast: Innfærslan er gerð á staðartíma.

- Veljið og staðfestið fyrstu athöfn * með hnappi **OK**.
- Sláið inn, hvort á eftir öðru, dag og tíma og staðfestið hverju sinni með hnappi **OK**.
- Veljið og staðfestið aðra athöfn □ með hnappi **OK**.
- Sláið á ný inn dag og tíma og staðfestið með hnappi **OK**.
- Staðfestið einnig síðasta innslátt mínútna með hnappi **OK**.
- Farðu eftir leiðbeiningum valmyndar.

► Athöfnum haldið áfram og athafnir færðar fram fyrir aðrar

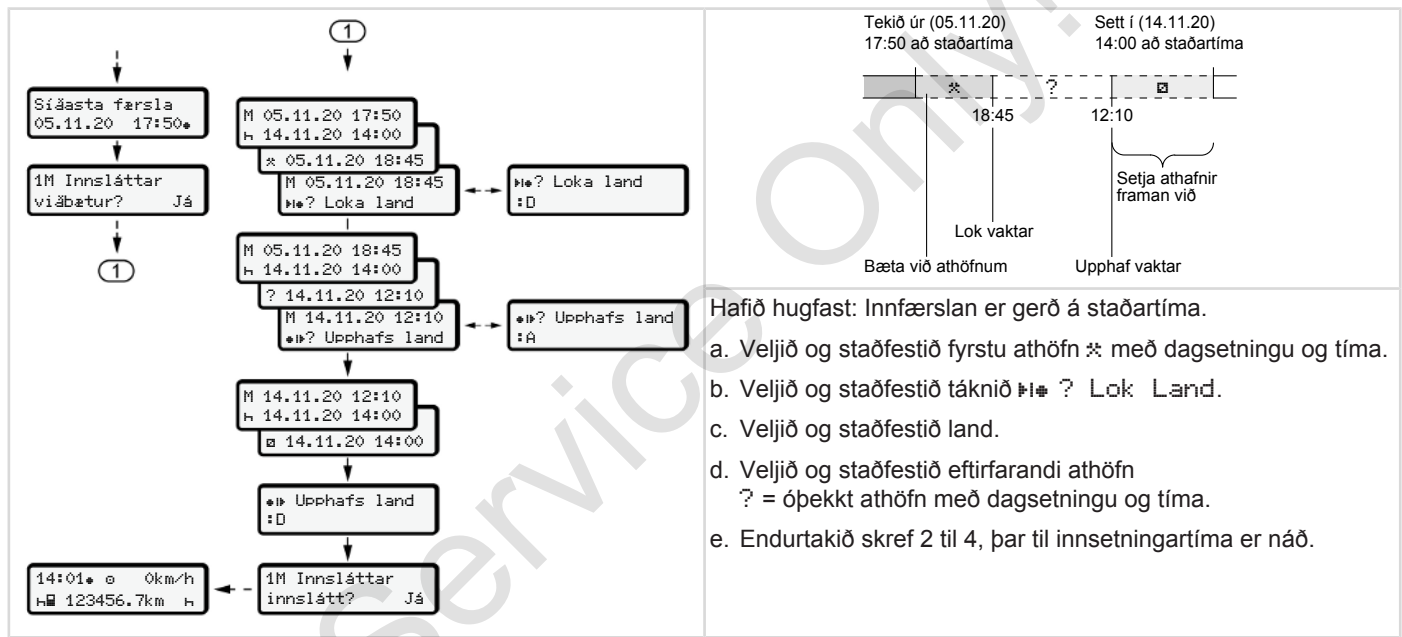

■ Skipt um ökumann / ökutæki



Mynd 38: Skipt um ökumannskort



► Tilvik 1 - Teymisakstur

Ökumaður-2 verður ökumaður-1.

- Takið ökumannskortin úr kortarásunum og stingið í hina kortarásina hverju sinni.
- Stillið inn þá athöfn sem óskað er:
→ *Athafnir stilltar* [54]

ÁBENDING

Í teymisakstri má setja kort ökumanns-1 í fyrst, svo hægt sé að leggja fljótt af stað. Og á meðan kort ökumanns-1 er lesið inn má stinga korti ökumanns-2 í.

Ferðin getur hafist um leið og táknið  fyrir ökumann-1 og táknið  fyrir ökumann-2 birtist.

► Tilvik 2 - Lok vaktar

Ökumaður-1 og/eða ökumaður-2 yfirgefa ökutækið.

- Viðkomandi útbýr eftir þörfum dagsútprentun, kallar fram ökumannskort sitt og tekur ökumannskortið úr kortarauf.
- Næstu ökumenn setja ökumannskort í kortaraufina í samræmi við hvaða aðgerð á við (ökumaður-1 eða ökumaður-2).

► Tilvik 3 - Blandaður akstur

Ekið með mismunandi gerðir ökurita.

- Til dæmis hliðrænum akstursrita með skifu eða ...
- Stafrænum ökurita með ökumannskort samkvæmt (ESB) 165/2014, til dæmis DTCO 4.0.

Við eftirlit verður ökumaðurinn að geta lagt fram eftirfarandi gögn um núverandi viku og síðustu 28 daga:

- Ökumannskort (1),
- með mikilvægum dagsútprentunum úr stafræna ökuritanum (2), til dæmis þar sem ökumannskortið er skaddað eða ónýtt,
- skrifaða (3),
- handskrifaða skráningu athafna.

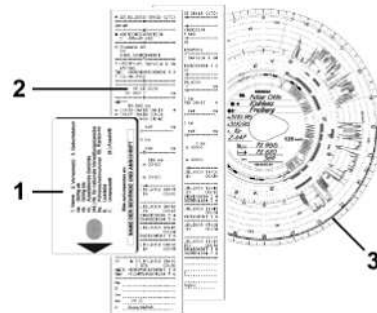

Mynd 39: Dæmi um framlögð gögn

ÁBENDING

Hafið jafnframt í huga þau ákvæði sem gilda í þínu landi.

■ Ökumanskort sett í í fyrsta skipti

▶ Notkun gagna

Þegar kortið er sett í í fyrsta skipti verður, í þágu persónuverndar, spurt um samþykki fyrir vinnslu persónutengdra upplýsinga.

→ *Upplýsingavernd* [9]

▶ Skráning rennur út

Fyrirspurnin gerist sjálfkrafa við fyrstu skráningu í DTCO 4.0.

Hún birtist eftir að land er valið.

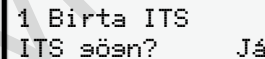

Mynd 40: Spurning varðandi persónuupplýsingar

1. Veljið með hnöppum / Já eða **Nei**.
2. Staðfestið með hnappi **OK**.
Nú birtist tilkynning um að innsláttur verði vistaður:



Mynd 41: Vistun staðfest

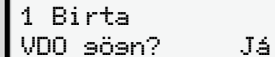

Mynd 42: Beðið um sértækar persónugreinanlegar upplýsingar

3. Veljið með hnöppunum / Já eða **Nei**.
4. Staðfestið með hnappi **OK**.
Nú birtist tilkynning um að innsláttur verði vistaður:

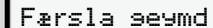

Mynd 43: Önnur vistun staðfest

Nú hefst hefðbundin tilkynning til DTCO 4.0.

→ *Vakt hefst - Ökumanskort sett í* [49]

5

ÁBENDING

Stillingarnar verða vistaðar fyrir allt að 88 mismunandi ökurita.

Breyta má stillingunum:

→ *Stillingum persónugreinanlegra ITS-gagna breytt [89]*

Service Only!

Stjórnun af hálfu atvinnurekanda

Aðgerðir fyrirtækiskorts

Valmyndaraðgerðir í fyrirtækisham

Tilkynning - Fyrirtækiskort sett í

Sláið inn aðildarríki og auðkenni

Fyrirtækiskortið tekið úr

Service Only

Stjórnun af hálfu atvinnurekanda

■ Aðgerðir fyrirtækiskorts

ÁBENDING

Fyrirtækiskort er eingöngu ætlað til gagnastjórnunar fyrirtækisins, ekki til akstursstjórnunar.

Ef ekið er með fyrirtækiskorti birtast boðin!  Akstur án silds korts.

ÁBENDING

Hafið ákvæði viðkomandi landa í huga.

Fyrirtækið tryggir að fyrirtækiskort sé notuð í samræmi við reglur.

- Hafið jafnframt í huga þau ákvæði sem gilda í þínu landi.

Með fyrirtækiskortinu gerir fyrirtækið grein fyrir sér gagnvart DTCO 4.0.

Þegar fyrirtækiskort er sett í í fyrsta skipti tilkynnir fyrirtækið sig til DTCO 4.0, þannig að ökuritinn skrái það hjá sér, fram að útskráningu eða þar til annað fyrirtækiskort er sett í. Þannig er aðgangsheimild að þeim gögnum sem tilheyrta fyrirtækinu tryggð.

Allt eftir heimildarstigi fyrirtækiskorts eru eftirfarandi kostir í boði:

- Innskráning og útskráning fyrirtækisins í þennan DTCO 4.0, t.d. við bifreiðasölu, gildislok bifreiðaleigu
- Innsláttur aðildarríkis og skráningarnúmers ökutækis
→ *Sláð inn aðildarríki og auðkenni [68]*
- Aðgangur að gögnum aðalminnis og að gögnum fyrirtækisins, t.d. atvikum, bilunum, hraða, nafni ökumanns
- Aðgangur að gögnum ökumannskorts í tækinu
- Aðgangur að aðalviðmóti og heimild til að hlaða niður gögnum aðalminnis

Innan ESB þarf að hlaða niður öllum gögnum á 3 mánaða fresti úr aðalminni.

Í eftirtöldum tilvikum er auk þess skynsamlegt að hlaða niður gögnum um:

- ef ökutækið er selt
- ef ökutækið er tekið úr notkun
- þegar skipt er um DTCO 4.0

■ Valmyndaraðgerðir í fyrirtækisham

Alltaf er vafrað innan valmyndaaðgerða eftir sama kerfi.

→ *Færa í valmyndir* [▶ 41]

Ef fyrirtækiskortið er í kortarauf-2 þá eru allar aðalvalmyndir sem eiga við kortaraufina lokaðar.

→ *Læsing Valmyndaraðgangur* [▶ 83]

Í þessu tilviki er aðeins hægt að birta, prenta eða hlaða niður gögnunum á öikumannskortinu í kortarauf-1.

→ *Fyrsta valmyndarborð - Staðalgildi* [▶ 73]

■ Tilkynning - Fyrirtækiskort sett í

ÁBENDING

Stjórnun af hálfu atvinnurekanda samsvarar vinnsluham Atvinnurekandi í samræmi við framkvæmdareglugerð (ESB) 2016/799 viðauka I C í nügildandi útgáfu.

- Stingið fyrirtækiskortinu í lausa kortarauf;
 - *Setjið kort í* [▶ 42].
 Þegar fyrirtækiskort er stillt á skjánum á tungumálið sem vistað var.

ÁBENDING

Hver og einn getur stillt á æskilegasta tungumál sitt.

→ *Tungumál stillt* [▶ 74]

Valmyndin sem birtist leiðir þig skref fyrir skref í gegnum ferlið til að gera DTCO 4.0e tilbúinn til notkunar:

a.

10 Maier
16:00* 14:00UTC

Mynd 44: Opunarvalmynd

Í u.þ.b. 3 sekúndur birtast nafn eiganda kortsins, staðartími sem stillt er á 16:00* og UTC-tíminn 14:00UTC (tímamismunur = 2 klukkustundir þegar sumartími er í gildi).

ÁBENDING

Ekki er hægt að færa neitt inn á meðan lesið er.

Ef stutt er á hnapp birtast boð.

Vinsamleæst
bíðið!

Mynd 45: Tilkynning - Valkostur I

Eða

6

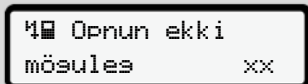

Mynd 46: Tilkynning - Valkostur II

Innfærsla kortaupplýsinga er lesin inn:



Mynd 47: Innfærsla kortaupplýsinga

Vinstra megin má sjá númer kortaraufar, þar sem kortið er.

Þar til hliðar má sjá heiti fyrirtækis (lesið inn af fyrirtækiskorti).

Staðan á frekari lestri fyrirtækiskortsins sést á framvindustikunni.

- Færið inn – ef beðið er um það – skammstöfun lands og skráningarnúmer ökutækis:
→ Sláð inn aðildarríki og auðkenni [68]

- Ef það hefur ekki þegar verið gert á þessum DTCO 4.0 skal skrá fyrirtækið núna:



Mynd 48: Fyrirtækið skráð

Með skráningunni virkjust fyrirtækislæsing þar til hún er afturkölluð.

Þar með er tryggt að upplýsingar um fyrirtækið sem og persónugreinanleg gögn ökumanna fyrirtækisins séu óaðgengileg öðrum.

Venjulega skjámyndin birtist.

DTCO 4.0 er nú stilltur á vinnslumátann Fyrirtæki, táknið:



Mynd 49: Venjuleg skjámynd með fyrirtækiskorti í raufinni

Niðurstaða: DTCO 4.0 er nú tilbúinn.

- Nú má hlaða niður gögnum úr aðalminni til að vista þau í safni og vinna úr þeim með þeim hætti sem lög kveða á um.
→ *Gögnum hlaðið niður* [45]
- Einnig er hægt að nota gögn á öðru ísettu korti, t.d. hlaða þeim niður.
- Bilanir í DTCO 4.0 eða kerfishlutum birtast á skjánum. Staðfestið tilkynninguna með hnappinum .
→ *Boð og merking þeirra* [96]

■ Sláið inn aðildarríki og auðkenni

Í staðalútfærslu eru auðkenni lands og skráningarnúmer vistuð við uppsetningu og kvörðun hjá viðurkenndu verkstæði.

Hafi slíkt ekki verið gert biður DTCO 4.0 um að það verði gert þegar fyrirtækiskorti er stungið í í fyrsta skipti.

Innslátturinn er vistaður í DTCO 4.0.

ÁBENDING

Sláið skráningarnúmer rétt inn.

Aðeins er hægt að slá skráningarnúmer inn í DTCO 4.0 einu sinni.

Sláið skráningarnúmerið því inn nákvæmlega eins og það er á númeraplötu ökutækisins.

Breytingu er eingöngu hægt að framkvæma með verkstæðiskorti hjá viðurkenndu verkstæði.

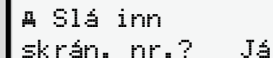

Mynd 50: Beiðni um að slá inn skráningarnúmerið

1. Veljið með hnöppunum / Já og staðfestið með hnappi . Þá birtist skjámyndin þar sem slá skal inn aðildarríki:



Mynd 51: Valkostur fyrir land

2. Veljið landsauðkenni aðildarríkisins með hnöppunum / og staðfestið með hnappi .

Forval er í boði út frá aðildarríkinu sem er skráð á fyrirtækiskortið.

Næst birtist skjámynd fyrir innslátt skráningarnúmers. Fyrsta staðan sem slá þarf inn blikkar .

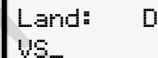

Mynd 52: Skráningarnúmer slegið inn

3. Veljið viðeigandi tákn með hnöppunum / og staðfestið með hnappi .

ÁBENDING

Með hnappi er hægt að fara til baka í skrefum og leiðréttá innslátt.

- Næsta staða sem slá þarf inn blikkar .
4. Endurtakið skref 3 þar til allt skráningarnúmerið hefur verið slegið inn. Mest er hægt að slá inn 13 tákn.
 5. Staðfestið skráningarnúmerið sem var slegið inn aftur með hnappi . Þegar staðfestingin fer fram er sjálfkrafa búin til útrentun í eftirlitsskygni:

6

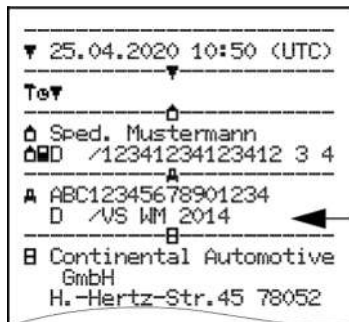

Mynd 53: Útrentun í eftirlitsskyni

- Skráningarnúmerið birtist aftur á skjánum – þar sem hægt er að leiðrétta rangan innslátt:

A Staðfesta
innslátt? Nei

Mynd 54: Staðfestingarvalkostir

- Athugið hvort skráningarnúmerið á útrentuninni er rétt.
- Veljið með hnöppunum / :
 - **Nei**, ef skráningarnúmerið er ekki rétt, og staðfestið með hnappi .

Skjámyndin fyrir skref 1 birtist á ný og hægt er að endurtaka innsláttinn.

- Já, ef skráningarnúmerið er rétt, og staðfestið það með hnappi .

Auðkenni lands og skráningarnúmer ökutækis eru vistuð í DTCO 4.0.

Ef gera þarf breytingu, t.d. vegna breyttrar staðsetningar, skal leita til viðurkennds verkstæðis með verkstæðiskortið.

■ Fyrirtækiskortið tekið úr

ÁBENDING

Til að verja gögn fyrirtækisins og til varnar gegn misnotkun kortsins sjálfs ætti ekki að geyma það í ökutækinu.

Aðeins er hægt að taka fyrirtækiskortið úr kortaraufinni þegar ökutækið er kyrrstætt.

ÁBENDING

Til að stjórna ADR-útfærslu þarf að vera svissað á.

Gætið að sérstökum öryggisábendingum varðandi stjórnun ADR-útfærslu á DTCO 4.0 í sprengifimu umhverfi.

➔ [ADR-útfærsla \(Ex-útfærsla\)](#) [24]



Mynd 55: Beðið um ökumannskort

Haldið samsettum hnappi kortaraufar-1 eða kortaraufar-2 inni í að minnsta kosti 2 sekúndur.



Mynd 56: Nauðsynleg gögn yfirfærð

Heiti fyrirtækis birtist.

Framvindustika sýnir hvernig skrifað er á fyrirtækiskortið.

Beidni um afskráningu fyrirtækis birtist.

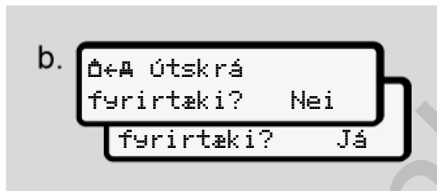

Mynd 57: Tilkynnt um fyrirtækið í DTCO 4.0

1. Veljið með hnöppunum **↵** / **↩**:

- **Nei**: Fyrirtækið er ekki afskráð og fyrirtækislásinn er virkur.
- **Já**: Fyrirtækið er afskráð og fyrirtækislásinn er óvirkur.

Staðfestið með hnappi **OK**.

ÁBENDING

Þrátt fyrir óvirkan fyrirtækislás verða vistuð gögn fyrirtækisins óaðgengileg utanaðkomandi fyrirtæki.

ÁBENDING

Ábending birtist ef reglubundið eftirlit með DTCO 4.0 er í vændum eða ef fyrirtækiskort rennur út.

2. Takið fyrirtækiskortið úr kortaraufinni.
→ *Fyrirtækiskortið tekið úr [70]*
Skjámyndin sýnir:

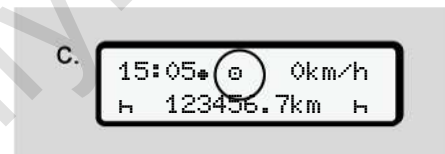

Mynd 58: Staðalskjámynd án korta

DTCO 4.0 er aftur í vinnsluhamnum **Rekstur**, táknið **⊕**.

Valmyndir

Fyrsta valmyndarborð - Staðalgildi

Valmyndarborð tvö - Valmyndaraðgerðir

Service Only

Valmyndir

■ Fyrsta valmyndarborð - Staðalgildi

► Skjámynd þegar ökutækið er kyrrstætt

Í þessum kafla er fjallað um þær valmyndir DTCO 4.0 sem hægt er að velja þegar ökutækið er **kyrrstætt**.

Útgangspunktur er venjulega skjámyndin (a) sem birtist á skjánum eftir að svissað er á (forstilling).

ÁBENDING

Þegar opið er getur valkosturinn VDO Counter einnig birst sem staðalskjámynd.

ÁBENDING

Valmyndir til að sýna eða prenta út upplýsingar um ökumann virka aðeins ef viðkomandi kort er í.

Þannig birtist t.d. valmyndarliðurinn Útrentun ökumaður 2 aðeins ef ökumannskort er í kortarauf-2.

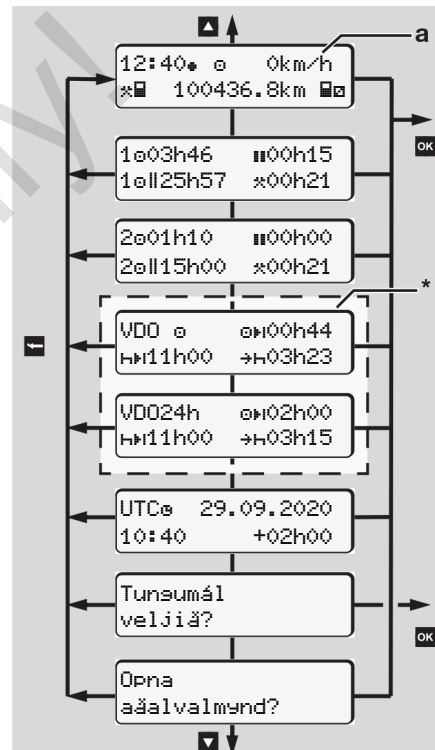

Mynd 59: Fyrsta þrep í valmynd (*= valkosturinn VDO Counter)

7

Út frá venjulegu skjámyndinni **(a)** og viðkomandi korti í raufinni er hægt að kalla fram eftirfarandi upplýsingar með hnöppum **■** / **■**:

- Venjuleg skjámynd **(a)** (t.d. eftir að svissað er á)
- Tvær valmyndir með upplýsingum um tíma ísettra ökumanskorta (1 = ökumaður-1, 2 = ökumaður-2)
→ *Tímar á ökumanskortinu birtir* [▷ 74]
- (VDO) = dags-/vikuáætlun með hjálp VDO Counter (valkostur)
→ *VDO Counter (valkostur)* [▷ 75]
- (UTC) = UTC-tími og dagsetning sem og tímamismunurinn sem stilltur hefur verið inn (frávik) fyrir staðartímann
→ *Staðartími stilltur* [▷ 91]
- Valmynd fyrir stillingu á tungumáli
→ *Tungumál stillt* [▷ 74]

Með hnappi **■** er farið beint aftur í venjulegu skjámyndina **(a)**.

Með því að ýta á hnapp **■** er farið á næsta þrep í valmyndinni - í Valmendaráðgjafi r.
→ *Valmyndarborð tvö - Valmendaráðgjafi r.* [▷ 80]

► Tímar á ökumanskortinu birtir

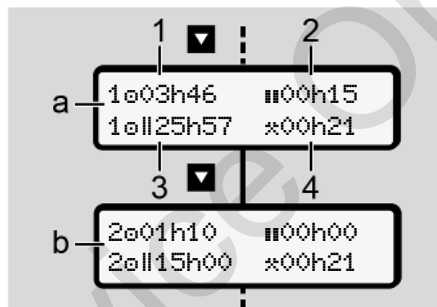

Mynd 60: Gögn af ökumanskorti-1 eða -2

- | | |
|------------|--|
| (a) | Tímar ökumanns-1 |
| (b) | Tímar ökumanns-2 |
| (1) | Aksturstími \oplus ökumaður-1 frá gildum hvíldartíma |

- | | |
|------------|--|
| (2) | Lögbundinn hvíldartími \equiv sem hlutahvíldir frá a.m.k 15 mínútum og eftirfarandi 30 mínútum, samkvæmt reglugerð (EB) 561/2006 |
| (3) | Samtals aksturstími í tvöfaldri viku |
| (4) | Tími sem innstillta athöfnin hefur varað |

ÁBENDING

Ef ekkert kort er ísett eru tímar sýndir - að undanskildum **(3)** - sem eiga við um síðustu skráningu viðkomandi kortaraufar-1 eða -2.

► Tungumál stillt

Í staðalútfærslu er tungumál hvernar skjámyndar á skjánum tungumál umsóknarinnar (útgefandi stjórnvalds).

Þessa forstillingu má aðlaga að öðru tungumáli í hvaða DTCO 4.0 sem með viðeigandi stillingu.

DTCO 4.0 leggur á minnið á hvaða tungumál var stillt, með hjálp kortanúmers ísetta kortsins.

Hægt er að geyma allt að 5 tungumál.

1. Veljið með hnöppunum **▲/▼** aðgerðina *Velja tungumál?* og ýtið á hnappinn **OK**.
2. Veljið umbeðið tungumál með hnöppunum **▲/▼** og staðfestið valið með hnappinum **OK**.

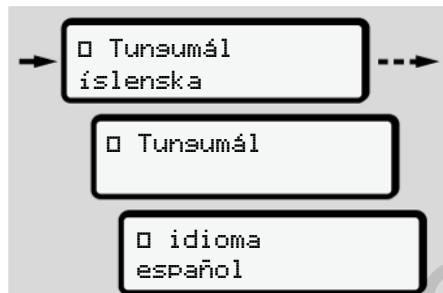

Mynd 61: Tungumál valið

3. DTCO 4.0 sýnir á nýja tungumálinu það tungumáli sem vistað var.

► VDO Counter (valkostur)

ÁBENDING

VDO Counter er hægt að opna, að eigin vali.

Snúið ykkur til viðurkennds verkstæðis ef þurfa þykir.

VDO Counter (valkostur) auðveldar dags-/vikuáætlunargerð með því birta þá aksturs- og hvíldartíma sem eftir eru.

ÁBENDING

Fara skal eftir gildandi reglum í hverju landi.

Vegna mögulegra mismunandi túlkana á reglugerð (EB) 561/2006 og AETR-fyrirmæla af hálfu eftirlitsyrivalda í

hverju landi, sem og frekari kerfislæggra takmarkana gildir auk þess áfram óskert:

VDO Counter leysir notandann ekki undan þeirri skyldu að taka saman aksturs-, bakvaktar- og aðra vinnutíma og vinna úr þeim, til að uppfylla gildandi fyrirmæli.

Með öðrum orðum: VDO Counter telur sig ekki birta með algildum, villulausum hætti birtingu lagalegra fyrirmæla.

Nánari upplýsingar vegna VDO Counter er að finna undir www.fleet.vdo.com.

ÁBENDING

Til að VDO Counter sýni réttar upplýsingar þurfa eftirfarandi skilyrði vegna úrvinnslu gagna að vera uppfyllt:

- Óslitin eftiráfærð skráning aðgerða þinna í öikumanskortið.
→ *Handvirkur innsláttur (innsláttur/ eftiráfærsla)* [► 57]
- Rétt stilling núverandi aðgerða - engin röng stjórnun; til dæmis engin stilling í ógáti vegna athafnarinnar

7

Vinnutími \ast í stað daglegs hvíldartíma H .

→ *Athafnir stilltar* [▶ 54]

- Innslátturinn ferja/lest og núverandi aðgerð.

→ *Ferja/lest: Byrjun/ Lok færð inn* [▶ 90]

Lýsing á VDO Counter-skjámynd

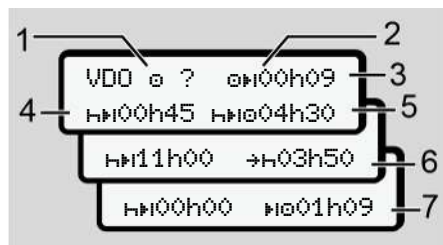

Mynd 62: VDO Counter - Uppbygging skjámyndar

ÁBENDING

Blickandi H merkir: Þessi hluti skjámyndar er nú virkur.

- (1) Virk valaðgerð**
- (2) ? = Notkunarleiðbeiningar**

Á öikumannskortinu eru tímabil óþekkra aðgerða vistuð með ? eða ónæg gögn skráð (t.d. nýtt öikumannskort tekið í notkun).

VDO Counter metur athafnir sem vantar, eins og athöfnina H . Ef tímaskráningar aðgerða öikumanns sem máli skipta skarast birtist slíkt á skjánum með táknum ! 00 í stað táknsins ? og athafnir öikumanns.

- (3) Akstur tími sem eftir er 0H**

Í akstri: Við akstur sýnir skjárinn hve lengi þú mátt aka í viðbót.

(0H 00k1st.00 = akstur tíma lýkur)

- (4) Hvíldartími sem eftir er HH**

Lengd næstu aksturshléa / hvíldartíma.

Við stillinguna athöfn H á sér stað afturábaktalning þess tíma sem eftir er af aksturshléum / hvíldartíma. (HH 00k1st.00 = hléi lokið).

- (5) Akstur tími framundan HH00**

Lengd akstur tíma framundan að loknum aksturshléum / hvíldartíma.

- (6) Seinasta upphaf daglegs hvíldartíma +H**

Til dæmis þegar stillt er á \ast sést sá tími sem eftir er fram að upphafi nauðsynlegs daglegs hvíldartíma.

- (7) Upphaf næsta akstur tíma H00**

Næsti akstur tími má ekki hefjast fyrr en að þessum tíma liðnum.

VDO Counter - Skjámyndir í akstri

ÁBENDING

Farið að reglum um vinnutíma á hverjum stað.

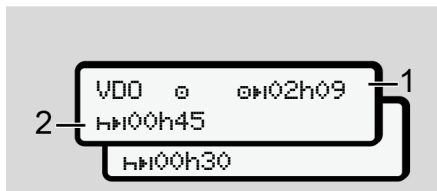

Mynd 63: Aðgerðin 0 - það sem eftir er af akstur tíma og daglegum hvíldartíma

- (1) Aksturstími sem eftir er.
- (2) Í síðasta lagi að loknum birtum aksturstíma (1) verður að taka hlé eða halda áfram uppsöfnuðum hléum.

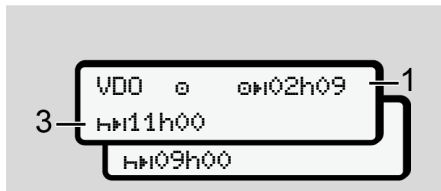

Mynd 64: Aðgerðin ☒ - það sem eftir er af aksturstíma og daglegum hvíldartíma

- (3) Í síðasta lagi að loknum birtum aksturstíma (1) verður að taka lögbundna daglega hvíld.

Ef leyfilegt er getur þessi hvíldartími verið í tveimur hlutum og verður þá seinni hlutinn að vera samfelldur í að minnsta kosti 9 klukkustundir.

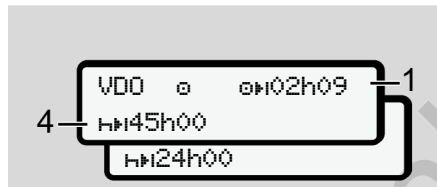

Mynd 65: Aðgerðin ☒ - það sem eftir er af aksturstíma og vikulegum hvíldartíma

- (4) Í síðasta lagi að loknum birtum aksturstíma (1) verður að taka lögbundna vikulega hvíld.

Ef leyfilegt er má stytta vikulegan hvíldartíma sem í vændum er.

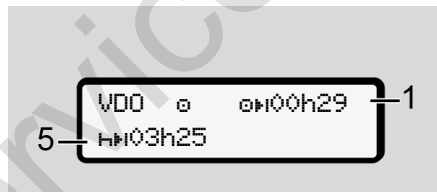

Mynd 66: Aðgerðin ☒ – Ferja/lest og áframhaldandi hvíldartími

- (5) VDO Counter skynjar dvöl um borð í ferju/lest.

Forsenda: Réttur innsláttur þessarar aðgerðar:

→ Ferja/lest: Byrjun/ Lok færft inn [90]

Í síðasta lagi að loknum aksturstíma (1) verður framhald daglegs hvíldartíma að eiga sér stað.



Mynd 67: Aðgerð ☒ - stilling Out of scope

- (6) Skjámynd þess tíma sem eftir er af aksturstíma er óvirk (h blíkkar), talning til baka á sér stað.

VDO Counter metur athöfnina ☒ rétt eins og athöfnina ✖.

7

ÁBENDING

Athugið að útreikningur aksturs- og hvíldartíma í VDO Counter gerist samkvæmt reglugerð (EB) 561/2006 og ekki samkvæmt framkvæmdareglugerð (ESB) 2016/799 viðauka I C í núgildandi útgáfu.

Þar af leiðandi geta komið fram frávik frá staðalskjámyndum í DTCO 4.0.

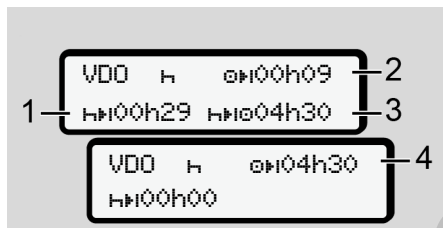
VDO Counter - Skjámyndir í athöfninni Hvíldartími

Mynd 68: Aðgerðin H – Hvíldartími og akstur tími til ráðstöfunar

- (1) Hvíldartími sem eftir er
- (2) Akstur tími sem eftir er ef aksturshlé (1) er ekki virt.

- (3) Lengd næsta lausa akstur tíma að loknu tilkynntu aksturshléi (1).
- (4) Akstur tími sem er til reiðu eftir gilt aksturshlé.

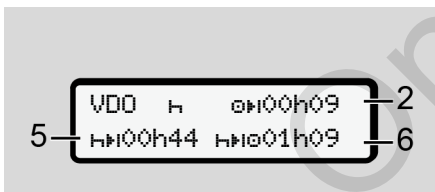

Mynd 69: Aðgerðin H – Hvíldartími og laus akstur tími á dag

- (5) Hvíldartími sem eftir er.
- (6) Lengd þess lausa akstur tíma á dag sem er til reiðu að loknu aksturshléi (5).



Mynd 70: Aðgerðin H – daglegur hvíldartími

- (7) Daglegur hvíldartími sem eftir er.

Skipt í 3 + 9 klukkustundir ef leyfilegt er.

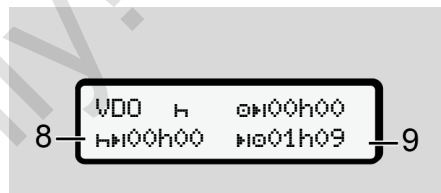

Mynd 71: Aðgerð H – Hvíldartíma lokið

- (8) Lok gilds hvíldartíma.

Skjámyndin $00k1st.00$ blikkar í 10 sekúndur. Ef hvíldartíma er haldið áfram skiptir VDO Counter yfir á lengd næsta sólarhrings- eða vikuhvíldartíma.

- (9) Upphaf næsta akstur tíma.

Aðstæður: Hámarksakstur tíma einnar viku, eða eftir atvikum, tveggja samliggjandi vikna hefur þegar verið náð.

Þótt tekið hafi verið hlé skv. gildandi reglum sýnir VDO Counter að ekki er mögulegt að hefja akstur fyrr en að liðnum þeim tíma sem sýndur er.

VDO Counter – Skjámyndir við aðgerðina Vinnutími

ÁBENDING

Farið að reglum um vinnutíma á hverjum stað.

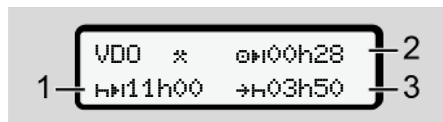

Mynd 72: Aðgerð * - Vinnutími og hvíldartími

- (1) Lengd næsta daglega hvíldartíma
- (2) Aksturstími sem eftir er
- (3) Upphaf næsta daglega hvíldartíma. Dagleg hvíld verður að hefjast í síðasta lagi að loknum þeim tíma sem sýndur er.

Athugasemd:

VDO Counterinn metur aðgerðina \square meðan á aksturshléi stendur, rétt eins og aðgerðina \square (fyrir utan daglegan hvíldartíma).

Með tökkum \square / \square er hægt að kalla fram frekari upplýsingar.

VDO Counter - Dagsgildi birt

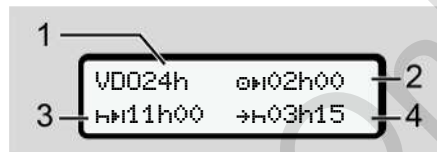

Mynd 73: Aðgerðin \square / \square - Dagsgildi

- (1) Kennimerki fyrir skjámynd daglegs gildis
- (2) Daglegur aksturstími sem eftir er
- (3) Lengd næsta daglega hvíldartíma
- (4) Dagleg hvíld verður að hefjast í síðasta lagi að loknum þeim tíma sem sýndur er.

VDO Counter - Vikugildi birt

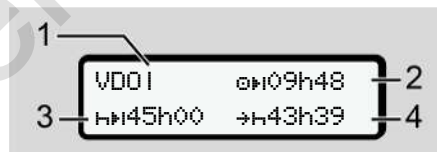

Mynd 74: Aðgerð \square / \square - Vikugildi

- (1) Kennimerki fyrir skjámynd vikugilda frá síðasta vikulega hvíldartíma
- (2) Aksturstími sem eftir er í vikunni
- (3) Lengd vikulegs hvíldartíma. Það verður að taka vikulegan hvíldartíma í síðasta lagi að loknum sex dagleiðum.
- (4) Vikuleg hvíld verður að hefjast í síðasta lagi að loknum þeim tíma sem sýndur er.

ÁBENDING

Slökkt getur verið á skjámyndum vikuhvíldartíma (3) og (4) í farþegaakstri yfir landamæri.

Hafi útreikningur vikugilda verið tekinn úr sambandi í VDO Counter verða gildin ekki birt.

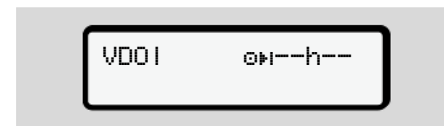

Mynd 75: Skjámynd Útreikningur tekinn úr sambandi

VDO Counter - stöðuvísir

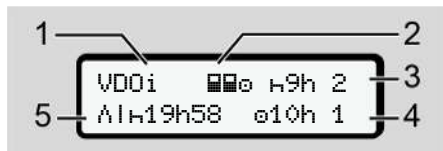

Mynd 76: VDO Counter - stöðuvísir

- (1) Kennimerki fyrir stöðuvísi.
- (2) Auðkenni teymisaksturs

Birtist, ef um teymisakstur er að ræða frá upphafi vinnu. Þær reglur sem gilda um þetta fyrirkomulag eru innbyggðar í útreikninga VDO Counter.

- (3) Í þessari viku eru enn til staðar tveir takmarkaðir daglegir hvíldartímar (hámark 3x í viku).
- (4) Í þessari viku er enn til staðar einn lengdur dagsaksturstími að hámarki 10 klst. (Hámark 2x í viku).
- (5) Jöfnun á styttum, vikulegum hvíldartíma

Vegna stytts, vikulegs hvíldartíma verður að jafna uppgefinn tíma með hvíldartíma sem nemur samanlagt að minnsta kosti 9 klst..

ÁBENDING

Slökkt getur verið á skjámynd stytts vikuhvíldartíma (5) í farþegaakstri yfir landamæri.

Hafi útreikningur vikugilda verið tekinn úr sambandi í VDO Counter verða gildin ekki birt.

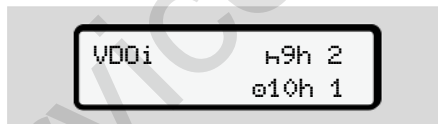

Mynd 77: Skjámynd Útreikningur tekinn úr sambandi

■ Valmyndarborð tvö - Valmyndaraðgerðir

Farið er í valmyndarborð tvö ef stutt er í fyrsta borði á **A** eða ef valinn var valmyndarliðurinn Kalla fram valmyndaraðserðir.

→ *Fyrsta valmyndarborð - Staðalgildi* [73]

ÁBENDING

Ef valið var valmyndaratriði en ekkert var slegið inn á 30 sekúndna tímabili, þá fer DTCO 4.0 til baka í fyrsta valmyndarborð.

Allar innfærslur fram að því sem ekki eru staðfestar þurrkast út.

ÁBENDING

Valmyndaraðgerðirnar er eingöngu hægt að kalla fram þegar ökutækið er kyrrstætt.

Ef ekki er dvalið með ökutækið á svæði þar sem sprengihætta ríkir skal svissa á þegar stjórna skal ADR-útfærslu.

► Valmyndaraðgerðir (Yfirlit)

>Útrentun ▣ ▽ ökumaður 1) 1

|-- 24klst. ▣ ▽ Dæssildi
 |-- !x ▣ ▽ Atvik
 |-- ▣ ▣ ▽ Athafnir
 ▽

>Útrentun ▣ ▽ ökumaður-2 2)

|-- 24klst. ▣ ▽ Dæssildi
 |-- !x ▣ ▽ Atvik
 |-- ▣ ▣ ▽ Athafnir
 ▽

>Útrentun ▣ ▽ ökutæki

|-- 24klst. ▣ ▽ Dæssildi
 |-- !x ▣ ▽ Atvik
 |-- >> ▽ Hraði
 |-- Tø ▽ Tæknilísar
 upplýsingar
 |-- ▣ ▣ ▽ Hraðalínurit
 |-- ▣ ▣ ▽ Kort

|-- ▣ ▣ ▽ Staða D1/D2
 |-- %v ▽ v-efirlit
 |-- %n ▽ n-efirlit
 ▽

>Innsláttur ▣ ▽ ökumaður 1

|-- ● ▣ ▽ Upphafsland
 |-- ● ▣ ▽ Lokaland
 |-- ? ▣ ▽ Stillinear
 |-- R ▣ ▽ Fjarstórins
 ▽

>Innsláttur ▣ ▽ ökumaður 2

|-- ● ▣ ▽ Upphafsland
 |-- ● ▣ ▽ Lokaland
 |-- ? ▣ ▽ Stillinear
 |-- R ▣ ▽ Fjarstórins
 ▽

>Innsláttur ▣ ▽ ökutæki
 |-- OUT+ ▣ ▽ Upphaf/+OUT
 Endir

|-- ● ▣ ▽ Upphaf/+● ▣ ▽ Endir
 Ferja/Lest
 |-- ● ▣ ▽ Staðartími
 |-- ● ▣ ▽ Staðartími
 Fyrirtæki
 |-- \$ ▣ ▽ Leyfiskóði
 ▽

>Skjámýnd ▣ ▽ ökumaður 1 1)

|-- 24klst. ▣ ▽ Dæssildi
 |-- !x ▣ ▽ Atvik
 ▽

>Skjámýnd ▣ ▽ ökumaður 2 2)

|-- 24klst. ▣ ▽ Dæssildi
 |-- !x ▣ ▽ Atvik
 ▽

>Skjámýnd ▣ ▽ ökutæki

|-- 24klst. ▣ ▽ Dæssildi
 |-- !x ▣ ▽ Atvik
 |-- >> ▣ ▽ Hraði
 |-- Tø ▣ ▽ Tæknilísar
 upplýsingar
 |-- ▣ ▣ ▽ Kort

7

```
|-- ÖF Fyrirtæki
|-- AÄ Þynsd
|-- BÄ DTCC-Útsáfa
---
```

> Valmyndaratriði

* Valkostur

- 1) Valmyndaraðgerðir einungis með ökumanskorti í kortarauf-1
- 2) Valmyndaraðgerðir einungis með ökumanskorti í kortarauf-2

► Farið yfir í valmyndaraðgerðir

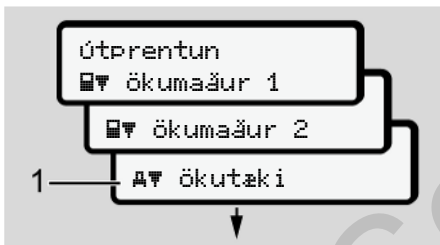

Mynd 78: Flett í (aðal-)valmynd

1. Með hnöppum **▼**/**▲** er farið yfir í umbeðna aðalvalmynd (gráir reitir í undanfarandi lista, til dæmis til að

prenta út ökutækisgögn (1). Blikkar í 2. Lína (skáletruð) (1) gefur til kynna að frekari valkostir standi til boða.

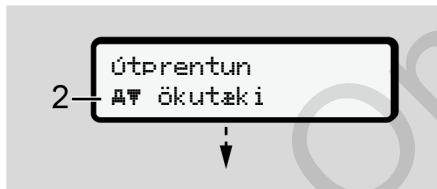

Mynd 79: Valmyndaratriði valið

2. Styðjið á hnapp **OK** ef ætlunin er að komast yfir á umbeðna aðgerð (2), hugsanlega með fleiri valmöguleikum.



Mynd 80: Valmyndaraðgerð valin

Valið valmyndaratriði (3) birtist, frekari mögulegar aðgerðir blikka í 2. Lína (4).

Framsetning skjá- og prentvalmyndar fer eftir því hvaða ökumanskort eru í kortarauf-1 og -2:

- Ef ökumanskort er í kortarauf-1 birtist útrentun ökumaður 1.
- Ef ökumanskort er í kortarauf-2 birtist útrentun ökumaður 2.
- Ef engin ökumanskort eru til staðar birtist eingöngu útrentun ökutæki.

Þetta á ekki við um innsláttarvalmyndirnar.

3. Veljið með hnöppunum **▼**/**▲** umbeðið valmyndaratriði, til dæmis útrentun dagsgildis (4) og staðfestið valið með hnappi **OK**.

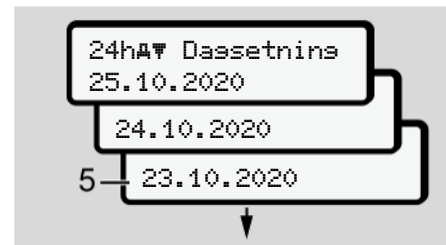

Mynd 81: Veljið umbeðinn dag

4. Veljið umbeðinn dag með hnöppunum **▲/▼** og staðfestið valið með hnappi **OK**.



Mynd 82: Nei = Útþrentun í staðartíma

5. Veljið með hnöppunum **▲/▼** umbeðna tegund útþrentunar og staðfestið valið með hnappi **OK**.

Í 3 sekúndur gefur DTCO 4.0 að þrentun sé hafin. Hægt er að stöðva útþrentun.

➔ *Þrentun stöðvuð* [► 112]

Því næst birtist valmyndarliðurinn sem síðast var valinn.

6. Frekari aðgerðir:

- Veljið frekari útþrentanir með hnöppunum **▲/▼**.
- Með hnappnum **ESC** er farið til baka í næsta valmyndarborð fyrir ofan.

► Læsing Valmyndaraðgangur

Samkvæmt reglugerðum er aðgangi að vistuðum gögnum stýrt gegnum aðgangsréttindi og lýtur hann viðkomandi ökuritakort.

Dæmi um skjámynd þar sem heimild vantar:

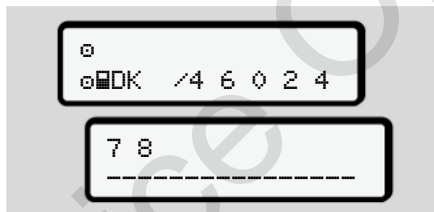

Mynd 83: Heimild vantar

Gögn sem óskað var eftir birtast að takmörkuðu leyti. Persónuleg gögn eru falin að hluta eða öllu leyti.

► Farið úr valmyndaraðgerðum

Sjálfvirk

Við eftirfarandi aðstæður er farið sjálfkrafa úr valmyndinni:

- Eftir að beðið er um ökuritakort eða kort sett í
- Engin aðgerð síðustu 1 mínútu
- Með upphafi ferðar

Handvirk

1. Styðjið á hnappinn **ESC**.

- Lokið er vali eða innslætti sem hófst.
- Næsta valborð fyrir ofan birtist á ný.
- Eftirfarandi fyrirspurn birtist:

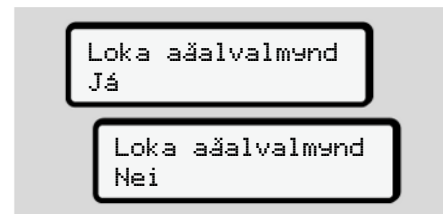

Mynd 84: Farið úr valmyndaraðgerð

2. Veljið **Já** með hnöppunum **▲/▼** og staðfestið með hnappi **OK**.
Eða hlaupið yfir spurninguna með

7

hnappi 

Skjámyndin sýnir á ný staðalskjámynd (a).

► Valmyndaratriði Útprintun ökumaður-1/ ökumaður-2

Með hjálp þessa valmyndaratriðis er hægt að prenta út gögnin af ökumannskortinu sem er í tækinu.

Athugasemd:

- Framvindan er eins fyrir bæði ökumannskort.
- Fyrir hverja prentun getur þú valið þá prentunartegund sem þú óskar.

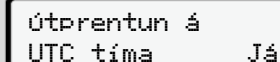

Útprintun á
UTC tíma Já

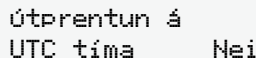

Útprintun á
UTC tíma Nei

Mynd 85: Nei = Útprintun á staðartíma

Dagsgildi prentað út

ÁBENDING

Prentið út að morgni gærdaginn, ef hægt er. Þannig er tryggt að síðasta skráða aðgerð dagsins á undan skili sér í útprintuninni.



a. Útprintun
ökumaður 1



b. ökumaður 1
24h Dassetnins



c. 24h Dassetnins
24.10.2020
23.10.2020

Mynd 86: Valmyndarröð Útprintun - Dagsgildi ökumanns-1

Allar athafnir dagsins sem var valinn eru prentaðar út.

→ Útprintanir (dæmi) [► 115]

Atvik prentuð út



a. Útprintun
ökumaður 1



b. ökumaður 1
!x Atvik

Mynd 87: Valmyndarröð Útprintun - Atvik

Atvik og bilanir sem eru vistuð eða standa enn yfir eru prentuð út.

→ Tæknilegar upplýsingar [► 119]

Prenta athafnir



a. Útprintun
ökumaður 1



b. ökumaður 1
Athafnir



c. Athafnir
24.10.2020
23.10.2020

Mynd 88: Valmyndarröð Útprintun

Frá völdum degi fer fram prentun allra athafna síðustu 7 almanaksdaga.

→ *Athafnir ökumanns* [▶ 120]

▶ Valmyndaratriði Útprintun Ökutæki

Með hjálp þessa valmyndaratriðis er hægt að prenta út gögn ökutækis úr aðalminni.

Veljið umbeðna aðgerð (lýst hér á eftir).

Síðan er spurt um umbeðinn tíma.



Mynd 89: Nei = Útprintun á staðartíma

Dagsgildi prentað út

ÁBENDING

Prentið út að morgni gærdaginn, ef hægt er. Þannig er tryggt að síðasta skráða aðgerð dagsins á undan skili sér í útprintuninni.

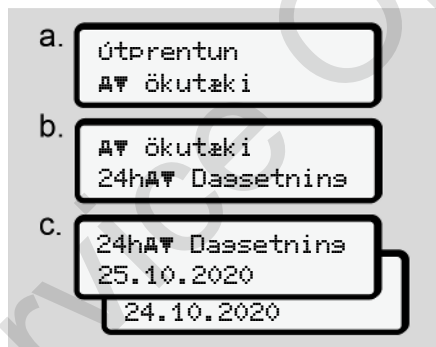

Mynd 90: Valmyndarröð Útprintun - Dagsgildi ökumanns-1 og ökumanns-2

Allt eftir því hvað valið var eru athafnir ökumanns prentaðar út í réttri tímaröð samkvæmt ökumanni-1/ ökumanni-2.

→ *Dagsútprintun ökutækis* [▶ 117]

Atvik prentuð út [Ökutæki]

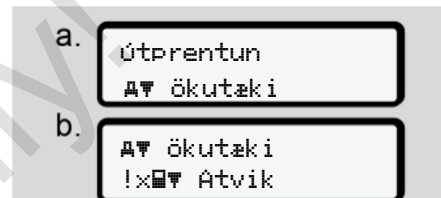

Mynd 91: Valmyndarröð Útprintun - Atvik Ökutæki

Atvik og bilanir sem eru vistuð eða standa enn yfir eru prentuð út.

→ *Atvik/ Trufnanir frá ökutæki* [▶ 118]

Of hraður akstur prentað út



Mynd 92: Valmyndarröð Útprintun - Of hraður akstur

7

Allt eftir því hvað valið var eru prentuð út þau tilvik þegar ökuhraði var meiri en hraðagildið sem stillt er inn á DTCO 4.0.
 → *Ekið yfir leyfilegum hámarkshraða* [119]

Tæknilegar upplýsingar prentaðar út

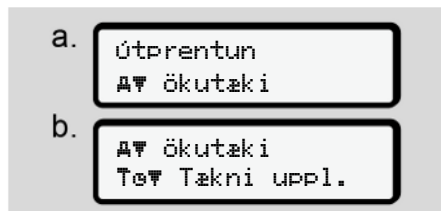

Mynd 93: Valmyndarröð Útprintun - Tæknileg gögn

Allt eftir því hvað valið var eru prentuð út gögn um kennimerki ökutækisins, kennimerki sendis og kvörðun.
 → *Tæknilegar upplýsingar* [119]

Upplýsingar um ísett ökuritakort prentaðar út



Mynd 94: Valmyndarröð Útprintun - Upplýsingar Ökuritakort

Prentuð eru út gögn allra ísettra ökuritakorta.
 → *Ísett ökuritakort* [122]

v-Skýringarmynd prentuð út

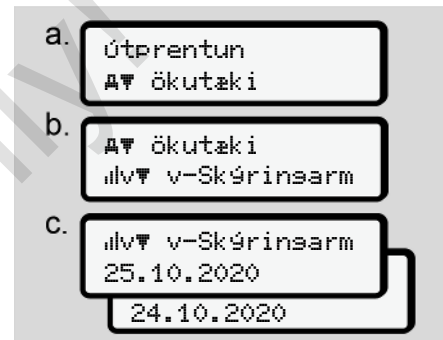

Mynd 95: Valmyndarröð Útprintun - v-Skýringarmynd

Frá völdum degi fer fram prentun yfir hraðaferlið.
 → *v-Skýringarmynd* [120]

Prenta stöðu D1/D2 (valkostur)

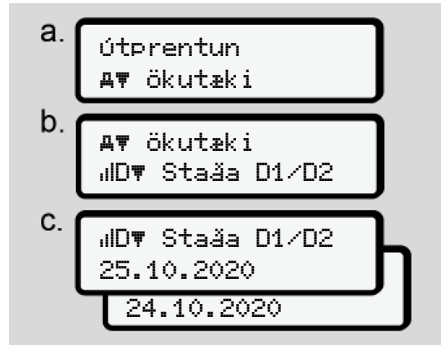

Mynd 96: Valmyndarröð Útrentun - Staða D1/D2

Frá völdum degi fer fram prentun stöðu-inganga síðustu 7 vikudaga.

→ Staða D1/D2 skýringamynd (valkostur) [▶ 121]

Hraðayfirlit prentuð út (valkostur)

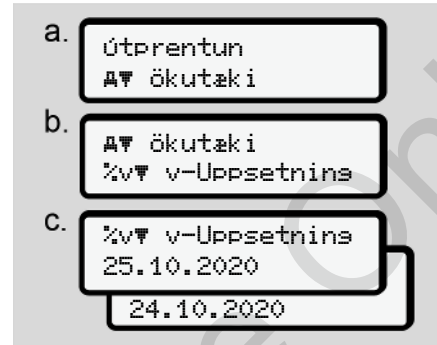

Mynd 97: Valmyndarröð Útrentun - Hraðayfirlit

Allt eftir því hvað valið var er prentað út yfirlit yfir hraða sem ekið var á.

→ Hraðayfirlit (valkostur) [▶ 121]

Snúningshraðayfirlit prentuð út (valkostur)

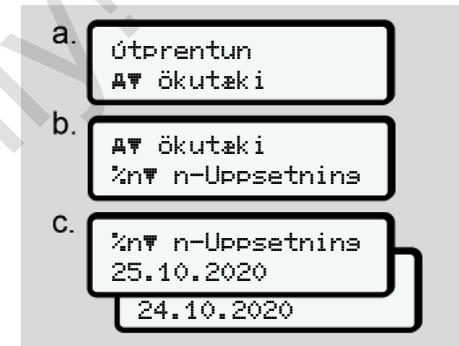

Mynd 98: Valmyndarröð Útrentun - Snúningshraðayfirlit

Allt eftir því hvað valið var prentast út ferill snúningshraði mótors.

→ Snúningshraðayfirlit (valkostur) [▶ 121]

7

► Valmyndaratriði Innsláttur Ökumaður-1/ ökumaður-2

Slá inn land

Til viðbótar við innslátt lands þegar ökumanskort er sett í eða tekið úr er einnig hægt að færa inn land í þessu valmyndaratriði.

ÁBENDING

Samkvæmt reglugerðinni verða bæði ökumaður-1 og ökumaður-2 að færa inn í ökuritann landið sem vaktin hefst í og landið þar sem vaktinni lýkur í sitt hvoru lagi.

Athugasemd:

- Framvindan er eins fyrir báða ökumenn.

Upphaf Land

Veljið uppgefnar aðgerðir skref fyrir skref.

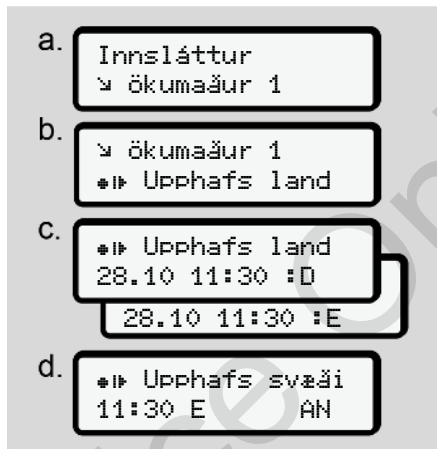

Mynd 99: Valmyndarröð fyrir innslátt - upphafsland

ÁBENDING

Út frá staðsetningu notanda býður DTCO upp á lista yfir lönd sem hægt er að velja úr.

Í þessu forvali koma eingöngu fram lönd sem eru í Evrópusambandinu – með nokkrum undantekningum.

Ef Spánn var valið sem land er sjálfkrafa beðið um að svæði sé tilgreint (skref d).

Lok Land fært inn



Mynd 100: Valmyndarröð Innsláttur - Lok Land fært inn

Ef Spánn var valið sem land er sjálfkrafa beðið um að svæði sé tilgreint (skref d).

Stillingum persónugreinanlegra ITS-gagna breytt

a. Innsláttur
 √ ökumaður 1

b. √ ökumaður 1
 ?√ Stillinsar

c. ?√ Birta ITS
 ITS söen

d. 1 Birta ITS
 ITS söen? Já
 VDO söen? Nei

Mynd 101: Valmyndarröð Innsláttur - persónugreinanleg gögn

→ Ökumannskort sett í í fyrsta skipti
 [63]

Stillingum persónugreinanlegra VDO-gagna breytt

a. Innsláttur
 √ ökumaður 1

b. √ ökumaður 1
 ?√ Stillinsar

c. ?√ Birta
 VDO söen

d. 1 Birta
 ITS söen? Já
 VDO söen? Nei

Mynd 102: Valmyndarröð Innsláttur - sértæk persónugreinanleg gögn

→ Ökumannskort sett í í fyrsta skipti
 [63]

Virkid fjarstýringu

a. Innsláttur
 √ ökumaður 1

b. √ ökumaður 1
 ?√ Stillinsar

c. √ ökumaður 1
 R Virkja fjar-

d. R Virkja fjar-
 stýrinsu? Já
 stýrinsu? Nei

e. R1 Tensja
 tækið 12345678

Mynd 103: Valmyndarröð Innsláttur - Virkid fjarstýringu

Skilyrði:

- Í ökurita er DTCO® SmartLink (valkostur) ísett.
- Bluetooth-samhæft tæki kemur á tengingu við DTCO® SmartLink.

7

Komið á tengingu DTCO® SmartLink og endatækis sem hér segir:

1. Á skjá DTCO 4.0 birtist talnaröð (skref e).
2. Sláið þessa talnaröð inn í Bluetooth-samhæða tækið.

Nú eru bæði tækin tengd og tilbúin fyrir fjarstýringu.

ÁBENDING

Ef fjarstýring er notuð er notandinn ábyrgur fyrir því að innslátturinn sé lögum samkvæmt og réttur og gefur slíkt til kynna með því að nota fjarstýringuna.

Notkun fjarstýringar er ekki hluti af lögboðna ökuritakerfinu. Notkunin er á eigin ábyrgð.

Hægt er að prenta út og birta tímabilin þar sem fjarstýring var notuð.

➔ *Dagsútprentun ökutækis [117]*

► Valmyndaratriði Innfærsla Ökutæki

Out Byrjun/ Lok fært inn

Ef ökutækið er á ferð fyrir utan svæðið sem reglugerðin gildir á er hægt í eftirfarandi valmynd að stilla inn aðgerðina Out of scope og ljúka henni aftur.

Eftirfarandi ferðaleiðir geta verið utanvið gildissviðið:

- Akstur á götum sem ekki eru opnar almenningi
- Akstur utan AETR-ríkja
- Akstursleiðir þar sem heildarþyngd farartækis krefst skv. reglugerðum ekki DTCO 4.0.

Veljið uppgefnar aðgerðir skref fyrir skref.

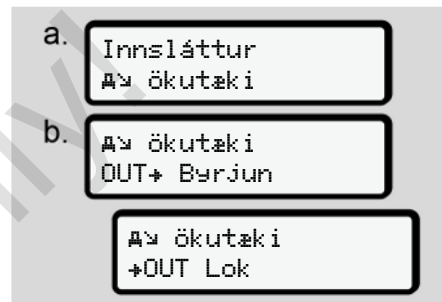

Mynd 104: Valmyndarröð Innsláttur - Out Byrjun/ Lok

ÁBENDING

Stillingin Out of scope fer sjálfkrafa af um leið og öikumannskort er sett í eða tekið úr.

Ferja/ lest: Byrjun/ Lok fært inn

Færið inn dvöl farartækisins á ferju eða lest um leið og farartækinu hefur verið komið þar fyrir.

ÁBENDING

Samkvæmt reglugerð (ESB)2016/799, Viðauka I C, í núgildandi útgáfu, skal hefja skráninguna ferja/ lest áður en drepíð er á vél ökutækis á ferju/ lest.

1. Veljið eftirfarandi valmyndaratriði:

- a. 
- b. 
- 

Mynd 105: Valmyndarröð Innsláttur - Ferja/lest

2. Stillið á upphaf eða loka dvalar á ferju/lest.

Skráningunni ferja/lest lýkur um leið og slökkt er á þessu í valmyndinni eða öikumannskort er tekið úr.

ÁBENDING

Ef kort er tekið úr á ferju/lest og sett í á ný þarf að stilla innsláttinn ferja/lest upp á nýtt.

Staðartími stilltur**ÁBENDING**

Kynnið ykkur fyrst kaflann Tímabelti áður en nokkrar breyting er gerð.
→ Tímabelti [31]

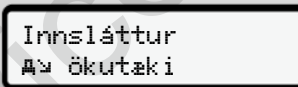
- a. 
- b. 

Mynd 106: Valmyndarröð Innsláttur - Staðartími

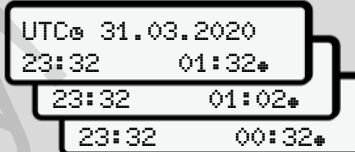
- c. 

Mynd 107: Valmyndarröð Innsláttur - Staðartími sleginn inn

Hvað staðalskjámynd varðar er hægt að laga tilgreindan tíma að viðkomandi tímabelti, og eins að upphafi og lokum sumartíma.

Síðasttalda atriðið gerist í ± 30 mínútna skrefum.

ÁBENDING

Hafið jafnframt í huga þau ákvæði sem gilda í þínu landi.

Staðartími fyrirtækis stilltur

Til að reiknaðir út vinnutíma á einfaldan hátt býður DTCO 4.0 upp á vinnustundateljara sem tekur mið af staðartíma fyrirtækisins.

7

Hægt er að kalla fram þessar upplýsingar um aðalviðmót.

1. Veljið eftirfarandi valmyndatriði:

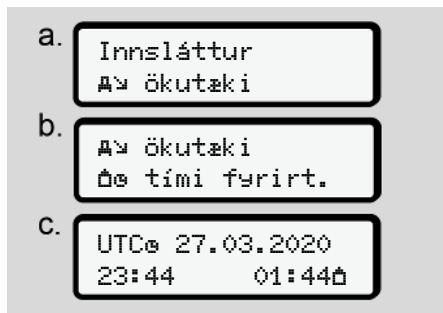

Mynd 108: Valmyndarröð Innsláttur - Staðartími

2. Tilgreinið í skrefi 3 dagsetningu og klukkustund aðseturs fyrirtækisins sem og frávik frá UTC-tíma.

Opnið aðgang að viðbótaraðgerðum

Á DTCO 4.0 er hægt að opna aðgang að frekari aðgerðum með því að slá inn heimildarkóða.



Mynd 109: Valmyndarröð Innsláttur - Heimildarkóði

ÁBENDING

Hafi heimildarkóði þegar verið sleginn inn birtist hann allur og honum er ekki lengur hægt að breyta.

Í því tilviki er þegar opinn aðgangur að viðbótaraðgerðunum.

ÁBENDING

Hægt er að nálgast heimildarkóðann í gegnum VDO Online Shop.

► Valmyndatriði Skjámynd Ökumaður-1/ ökumaður-2

Með hjálp þessarar aðalvalmyndar er hægt að fá birt gögn af ökumannskortinu sem er í tækinu.

ÁBENDING

Gögnin birtast á skjánum á sambærilegan hátt og á útprenti, nema hvað hver útprentuð lína (24 tákn) er sýnd í tveimur línum.

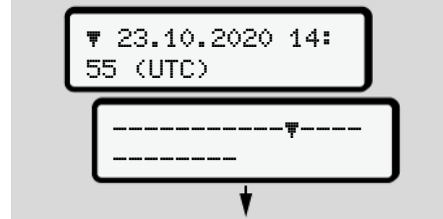

Mynd 110: Dæmi um birtingu gagna

Ef flett er með hnöppunum **■**/**■** þegar flett er í gegnum upplýsingarnar, er aðeins hægt að kalla fram u.p.b. 20 undanfarandi útprentaðar línur.

Farið er úr skjámyndinni með hnappinum .

Athugasemd:

- Að kalla fram aðgerðir á skjámynd jafngildir útprentun gagnanna. Þess vegna er því ekki lýst frekar hér á eftir.
- Hægt er að velja staðartíma fyrir allar upplýsingarnar.

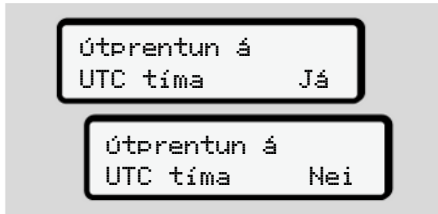

Mynd 111: Nei - Útprintun að staðartíma

- Veljið mögulegar skjámyndir fyrir ökumann-1 eða ökumann-2 skref fyrir skref.

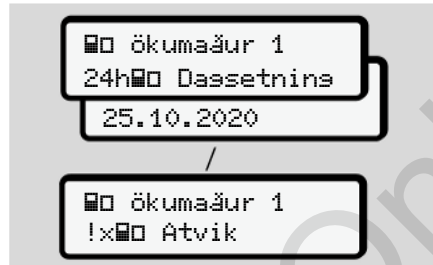

Mynd 112: Valmyndarröð Skjámynd fyrir ökumann-1

Hægt er að birta allar athafnir valins dags þ.e allra vistaðra eða enn virkra atvika og bilanna með því að fletta.

► Valmyndaratriði Skjámynd Ökutæki



Með þessu valmyndaratriði er hægt að sýna gögn úr aðalminni.

ÁBENDING

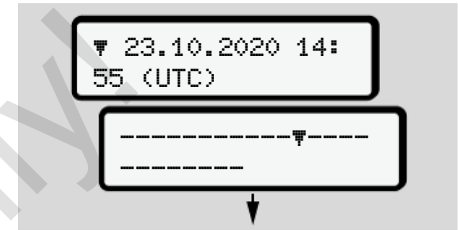
Gögnin birtast á skjánum á sambærilegan hátt og á útprenti, nema hvað hver útprentuð lína (24 tákn) er sýnd í tveimur línum.



Mynd 113: Dæmi um birtingu gagna

Ef flett er með hnöppunum   þegar flett er í gegnum upplýsingarnar, er aðeins hægt að kalla fram u.þ.b. 20 undanfarandi útprentaðar línur.

Farið er úr skjámyndinni með hnappinum .

Athugasemd:

- Að kalla fram aðgerðir á skjámynd jafngildir útprentun gagnanna. Þess vegna er því ekki lýst frekar hér á eftir.
- Hægt er að velja staðartíma fyrir allar upplýsingarnar.

7

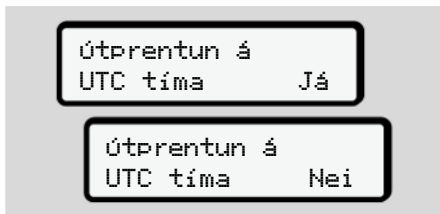

Mynd 114: Nei - Upplýsingar að staðartíma

Veljið uppgefnar aðgerðir skref fyrir skref:

- Sýna allar athafnir ökumanns í tímaröð.
- Sýna öll vistuð eða virk atvik og bilanir.
- Sýna hvenær farið hefur verið yfir innstillt hraðamörk.
- Sýna gögn um ökutæki, auðkenni skynjara og kvörðun.
- Sýna gögn af ökuritakortum sem stungið hefur verið í áður.
- Sýna númer fyrirtækiskorts skráðs fyrirtækis. Ef ekkert fyrirtæki er skráð birtist ____.

- Sýna núverandi þyngd ökutækis. (Vigtunarkerfi þarf að vera fyrir hendi í ökutækinu)
- Sýna DTCO-útgáfu og hugbúnaðarútgáfu.

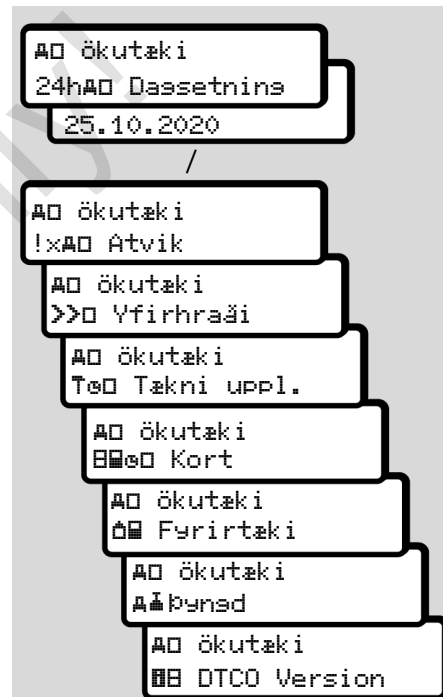

Mynd 115: Valmyndarröð fyrir upplýsingar um ökutæki

Boð

Boð og merking þeirra

Sérstök boð

Yfirlit yfir möguleg atvik

Yfirlit hugsanlegar bilanir

Aksturstímaaðvaranir

Yfirlit yfir hugsanlegar ábendingar um notkun

Service Only

Boð

■ Boð og merking þeirra

Bilanir í fhlut, í tæki eða villur við notkun birtast tafarlaust á skjánum þegar slíkt kemur fram.

Svofelld auðkenni eru notuð:

!	Atvik
×	Truflun
⚠	Aksturstímaaðvörðun
⚠	Ábending um notkun



Mynd 116: Boð birtast (blikka um stund)

(1) Samsetning myndtákna, ef við á með númeri kortaraufar

(2) Ókóðuð lýsing boða

(3) Villukóði

! VIÐVÖRUN

Skert athygli þegar boð berast frá tæki

Hætta á skertri athygli í akstri skapast þegar boð birtast á skjánum eða þegar skífan færist sjálfkrafa út.

- Látið boð ekki trufla, heldur beinið allri athygli að umferðinni.

ÁBENDING

Ef um er að ræða boð varðandi ökuritakort birtist til hliðar við skýringarmynd númer viðkomandi kortaraufar.

► Einkenni boða

Atvik, bílanir

- Þegar atvik eða bílanir birtast blikkar bakgrunnslýsing skjásins í u.þ.b. 30 sekúndur.

Orsökina birtist ásamt skýringarmynd, ókóðuðri lýsingu boðanna og villukóða.

- Þessi boð verður að staðfesta með hnappinum **OK**.
- DTCO 4.0 vistar (samkvæmt vistarfrýrmælum reglugerðarinnar) atvikið eða bilunina bæði í aðalminni og á ökumannskorti. Þessi gögn er hægt að kalla fram eða prenta út í valmyndinni.

ÁBENDING

Endurtaki atvik sig stöðugt skal leita til viðurkennds verkstæðis.

ÁBENDING

Viðbrögð ef eitthvað starfar ekki rétt

Ef ökuriti starfar ekki rétt er það skylda ökumanns að skrá á sérstakt blað eða bakhlið útprentunar hvaða upplýsingar ökuriti skráir ekki eða prentar ekki rétt varðandi athafnir.

➔ *Athafnir handskrifaðar* [► 55]

Aksturstímaaðvaranir

- Með tilkynningunni Áksturstímaáæðvörur er ökumaður varaður við þegar hann er kominn fram úr leyfðum aksturstíma.
- Tilkynningin birtist með blikkandi bakgrunnslýsingu og hana þarf að staðfesta með  hnappinum.

Ábendingar varðandi notkun

Ábendingarnar birtast **án** þess að bakgrunnslýsingin blikki og á þeim slokknar (fyrir utan nokkur skilaboð) sjálfkrafa eftir 3 til 30 sekúndur.



DTCO 4.0-tæk birtingartæki

Ef birtingartæki er innbyggt í ökutækið, sem átt getur samskipti við DTCO 4.0 vísar aðgerðaeftirlitið  á boðin frá DTCO 4.0.

ÁBENDING

Sjá nánar í notkunarleiðarvísi ökutækisins um ítarlegar upplýsingar.

► Boð staðfest

1. Styðjið á hnappinn . Þar með eru boðin staðfest og slokknar á blikkandi bakgrunnslýsingu.
2. Styðjið aftur á hnappinn . Þannig slokknar á boðunum og fyrri staðalskjámynd birtist á ný.

Athugasemdir:

Notkunarábendingar hverfa strax eftir fyrstu staðfestingu með hnappinum . Liggi mörg boð fyrir verður að staðfesta þau hvert á eftir öðru.

■ Sérstök boð

► Frágangsstaða

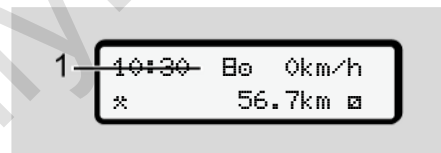

Mynd 117: Staðalskjámynd - Frágangsstaða

Ef ekki er búið að virkja DTCO 4.0 sem eftirlitstæki, þá birtist Frágangsstaða, táknið  (1).

DTCO 4.0 samþykkir eingöngu verkstæðiskortið.

ÁBENDING

Látið viðurkennt verkstæði setja DTCO 4.0 í gang á ný á réttan hátt.

8

► OUT (Farið út úr gildissviði)

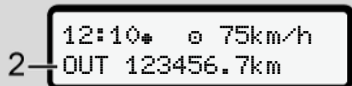

Mynd 118: Staðalskjámynd - Out of scope

Ef ökutæki er ekið utan gildissviðs reglugerðarinnar birtist táknið OUT (2).

→ Heiti [► 10]

Þessa aðgerð er hægt að stilla í valmyndinni.

→ Out Byrjun/ Lok fært inn [► 90]

Með því að þrýsta á einhvern valmyndahnappinn er hægt að skipta yfir í hvaða aðra skjámynd sem er.

► Ferja/ lestarferð

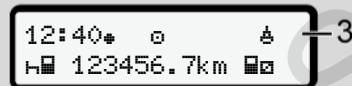

Mynd 119: Staðalskjámynd - Ferja/ lestarferð

Þegar táknið  (3) logar, er ökutækið á ferju eða í lest.

Þessa aðgerð er hægt að stilla í valmyndinni.

→ Ferja/ lest: Byrjun/ Lok fært inn [► 90]

ÁBENDING

Gætið að því að þessi aðgerð sé í gangi og eiginleiki hennar áður en flytja skal farartækið.

Með því að þrýsta á einhvern hnappinn er hægt að skipta yfir í hvaða aðra skjámynd sem er.

■ Yfirlit yfir möguleg atvik

Tilkynning	Mögulegar orsakir	Ráðstöfun
!Ⓜ Brot á Öryggisreglum	Villa í minni, öryggi gagna í DTCO 4.0 er ekki lengur tryggt. Gögnin frá skynjara eru ekki lengur áreiðanleg. Hýsingin utan um DTCO 4.0 var opnuð í óleyfi.	Staðfestið tilkynninguna.
!Ⓜ1 Brot á Öryggisreglum	Læsing korts er biluð eða í ólagi. DTCO 4.0 nemur ekki ökuritakort sem áður var stungið rétt í. Vafi leikur á um hvort um rétt ökuritakort sé að ræða eða gögnin á ökuritakortinu eru óáreiðanleg.	Staðfestið tilkynninguna. Verði DTCO 4.0 var við brot á öryggisreglum sem spillt gætu áreiðanleika gagnanna á ökuritakortinu er því sjálfkrafa skotið út – einnig á ferð. Stingið ökuritakortinu aftur í eða látið athuga það.
!⚡ Straumrof	Spennan var aftengd eða rafstraumur DTCO 4.0/ skynjara var of lágur eða of hár. Þessi tilkynning getur einnig birst þegar vélin er sett í gang.	Staðfestið tilkynninguna.
!Ⓜ Bilun í skynjara	Samband við skynjara er í ólagi. Þessi tilkynning birtist einnig eftir straumrof.	Staðfestið tilkynninguna.
!ⓂⓂ Hreyfinsarmisræmi	Ósamræmi á milli skynjara og óháðrar merkjaveitu varðandi úrvinnslu á hreyfingu ökutækisins. Mögulega var ekki stillt á aðgerðina (ferja/ lest) meðan á flutningi stóð.	Staðfestið tilkynninguna. Leitið til viðurkennds verkstæðis.
!Ⓜ GNSS vantar	Engin staðsetningargögn um uppsafnaða akstur tíma í þrjár klukkustundir.	Staðfestið tilkynninguna.
!Ⓜ Tímamisræmi	Myndast hefur mismunur milli innri klukku DTCO 4.0 og tímaupplýsinga frá GNSS-merki og nemur hann meira en einni mínútu.	Staðfestið tilkynninguna.

8

Tilkynning	Mögulegar orsakir	Ráðstöfun
!Y DSRC Samskiptabilun	Milli DTCO 4.0 og útværrar DSRC-CAN-einingar er komin upp samskiptavilla.	Staðfestið tilkynninguna. Leitið til viðurkennds verkstæðis ef þetta gerist endurtekið.
!e Ekið án silds korts	Ekið var af stað án þess að sett hafi verið kort eða gilt ökumannskort í kortarauf-1. Tilkynningin birtist einnig ef korti er stungið í fyrir ferð eða meðan á ferð stendur og kortasamsetning reynist því óheimil.	Staðfestið tilkynninguna. Stöðvið ökutækið og stingið gildu ökumannskorti í. Fjarlægið, ef við á, ísett fyrirtækiskort/ eftirlitskort úr DTCO 4.0.
!e1 Sett í á ferð	Ökumannskorti var stungið í eftir að ekið var af stað.	Staðfestið tilkynninguna.
!e1 Tímaskörun	Innstillti UTC-tími þessa ökurita er á eftir UTC-tíma fyrri ökurita. Neikvæður tímamismunur kemur til.	Staðfestið tilkynninguna. Sjáið til þess að faggilt verkstæði yfirfari og lagfæri ökuritann með rangt stillta UTC-tímann.
!e1 Kort ósilt	Ökuritakortið er annað hvort útrunnið, enn ekki gilt, eða ekki hefur tekist að sannvotta það. Ef um er að ræða ökuritakort sem ógildist á milli daga er sjálfkrafa skrifað á það og því kastað út - óumbeðið - eftir að ökutækinu er lagt.	Staðfestið tilkynninguna. Athugið ökuritakortið og stingið því aftur í.
!e1 Rennur út eftir dæa	Ökuritakortið rennur út innan skamms.	Staðfestið tilkynninguna. Endurnýið ökuritakortið.
!e1 Árekstur milli korta	Bæði ökuritakortin mega ekki vera í DTCO 4.0 samtímis. Til dæmis hefur fyrirtækiskorti verið stungið í ásamt eftirlitskorti.	Staðfestið tilkynninguna. Fjarlægið viðkomandi ökuritakort úr kortaraufinni.

Tilkynning	Mögulegar orsakir	Ráðstöfun
!Korti ekki lokað	Ökumanskortið var ekki fjarlægt úr síðasta ökurita á réttan hátt. Mögulega voru gögn tengd ökumanni ekki vistuð.	Staðfestið tilkynninguna.
>> Hraði of mikill	Ekið var yfir innstilltum leyfilegum hámarkshraða lengur en í 60 sekúndur.	Staðfestið tilkynninguna. Dragið úr hraða.
KA Kvöráun eftir dæa	Reglubundið eftirlit þarf að fara fram.	Staðfestið tilkynninguna. Bóka skal tíma á verkstæði áður en fresturinn rennur út.
!Niðurhal eftir dæa	Næsta niðurhal af korti þarf að fara fram.	Hlaðið niður gögnum af ökuritakortinu.
!Venjuleari vinnslu lókur eftir	Vottorðið fyrir DTCO rennur út.	Bóka skal tíma á verkstæði til þess að skipta um DTCO áður en fresturinn rennur út.

■ Yfirlit hugsanlegar bilanir

Boð	Möguleg orsök	Ráðstöfun
xA Bilun í tæki	Alvarleg bilun í DTCO 4.0, eftirtaldar orsakir koma til greina: Óvæntar villur í forriti eða vinnslutíma.	Staðfestið boð.
	Hnappar fastir eða stutt á þá lengi samtímis.	Skoða skal hnappana og athuga virkni þeirra.
	Truflun í samskiptum við ytri tæki.	Látið viðurkennt verkstæði athuga tengilagnir eða aðgerðir útværra tækja.
	Truflun í sambandi við birtingartæki.	Látið viðurkennt verkstæði athuga tengilagnir eða aðgerðir birtingartækis.
	Bilun við púlsútgang.	Látið viðurkennt verkstæði athuga tengilagnir eða aðgerðir tengda stjórnækisins.
xA1 Tækjabilun	Bilun í kortavélbúnaði, til dæmis læsing ekki á.	Fjarlægið ökuritakortið og stingið því aftur í.
xA Bilun í tíma	UTC-tími DTCO 4.0 ekki raunhæfur eða gengur ekki eðlilega. Til þess að forðast ósamræmi gagna er ökumanns- / fyrirtækjakortum sem sett eru í hafnað.	Staðfestið boð.
xT Bilun í prentara	Rafstraumur til prentara rofnaði eða hitaskynjari fyrir prenthaus er bilaður.	Staðfestið boð. Endurtakið aðgerðina, svissið jafnvel af og aftur á áður.

Boð	Möguleg orsök	Ráðstöfun
x7 Bilun við niðurhal	Truflun á meðan gögnum er hlaðið niður á ytra tæki.	Staðfestið boð. Endurtakið niðurhal gagna. Látið viðurkennt verkstæði athuga tengilagnir (t.d. laus tengi) eða útvært tæki.
x8 Bilun í miðlara	Miðlari sendir boð um innri bilun að lokinni sjálfspöfun.	Staðfestið boð.
x91 Kortabilun x92 Kortabilun	Á meðan ökuritakortið var lesið eða skrifað á það kom upp truflun í sambandi, til dæmis sökum óhreininda á snertum. Ef til vill er ekki hægt að skrá öll gögnin á ökumannskortið.	Staðfestið boð. Hreinsið snertur ökuritakortsins og stingið því aftur í.
x10 Innri GNSS-bilun	Upp kom bilun í GNSS-búnaði: <ul style="list-style-type: none"> Innri tækjabilun. Skammhlaup í útværu GNSS-loftneti (valkostur). Ekkert samband við útvært GNSS-loftnet (valkostur) 	Staðfestið boð. Leitið til viðurkennds verkstæðis.
x11 Innri DSRC - bilun	Upp kom innri bilun í DSRC-einingu. Upp kom bilun í útværu loftneti eða það er ekki tengt.	Staðfestið boð. Látið viðurkennt verkstæði athuga DSRC-einingu og tengilagnir sem og aðgerð útværs loftnets.

■ Aksturstímaaðvaranir

Tilkynning	Þýðing	Ráðstöfun
<p>4e1 Hlé!</p> <p>1e04:15 1100:15</p>	<p>Gerð hlé. Þessi tilkynning birtist þegar samfelldur aksturstími hefur náð 04:15 klukkustundum.</p>	<p>Staðfestið tilkynninguna.</p> <p>Gerð ráð fyrir hléi innan skamms.</p>
<p>4e1 Hlé!</p> <p>1e04:30 1100:15</p>	<p>Komið fram yfir leyfilegan aksturstíma. Þessi tilkynning birtist þegar samfelldur aksturstími hefur náð 04:30 klukkustundum.</p>	<p>Staðfestið tilkynninguna.</p> <p>Takið stutta hvíld.</p>
<p>4e1 Aksturstími</p> <p>24h 03h15</p>	<p>Komið er að lokum daglegs (24h), vikulegs (1) eða tveggja vikna (11) aksturstíma eða það gerist fjótlega. Hægt er að stilla fyrirvara viðvörunar.</p>	<p>Staðfestið tilkynninguna.</p> <p>Ljúkið aksturstíma og gerið vinnuhlé samkvæmt fyrirmælum.</p>
<p>4e1 Hlé eftir</p> <p>→H01h45</p>	<p>Komið er að næsta daglega eða vikulega hvíldartíma eða það gerist fjótlega. Hægt er að stilla fyrirvara viðvörunar.</p>	<p>Staðfestið tilkynninguna.</p> <p>Skipuleggið næsta vinnuhlé tímanlega.</p>
<p>4x1 Vinnutími</p> <p>24h 09h30</p>	<p>Komið er að lokum daglegs (24h) eða vikulegs (1) vinnutíma eða það gerist fjótlega. Hægt er að stilla fyrirvara viðvörunar.</p>	<p>Staðfestið tilkynninguna.</p> <p>Ljúkið aksturstíma og gerið vinnuhlé samkvæmt fyrirmælum.</p>
<p>4x1 Vinnutími</p> <p>* 04h15</p>	<p>Komið er að lokum mögulegs samfellds vinnutíma eða það gerist fjótlega. Hægt er að stilla fyrirvara viðvörunar.</p>	<p>Staðfestið tilkynninguna.</p> <p>Skipuleggið næsta vinnuhlé tímanlega.</p>

ÁBENDING

DTCO 4.0 skráir, vistar og reiknar út aksturstímann á grundvelli gildandi reglugerðar. Tækið varar ökumanninn tímanlega við áður en hann fer yfir leyfilegan aksturstíma.

Þessi uppsafnaði aksturstími hefur hins vegar engin áhrif á lagalega túlkun á órofum aksturstíma.

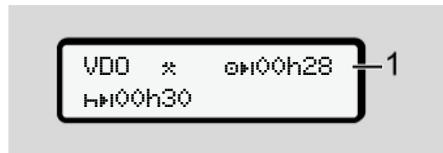
**► VDO Counter-skjámynd
(valkostur)**

Mynd 120: VDO Counter - skjámynd

Eftir að síðari aksturstímaviðvörðunin hefur verið staðfest sýnir VDO Counter að aksturstíminn (1) er liðinn (á ekki við um Out of scope).

Takið ykkur tafarlaust hvíldartíma.

■ Yfirlit yfir hugsanlegar ábendingar um notkun

Tilkynning	Þýðing	Ráðstafanir
¶ Beiðni Innfærsla	Sé ekkert fært inn við handvirka innfærslu, birtist þessi hvatning.	Ýtið á hnappinn  og haldið áfram með innsláttinn.
¶ Ekki hætt að prenta út	Ekki er hægt að prenta út sem stendur: <ul style="list-style-type: none"> vegna þess að svissað er af á ADR-útfærslum, prentausinn er of heitur, þar sem tengistaður prentara er upptekinn í gegnum annan virkan forgang, til dæmis útprentun, eða að skömmtunarspenna er of há eða of lág. 	Um leið og orsökina hefur verið lagfærð er hægt að fara fram á útprentun.
	Ekki er hægt að birta upplýsingar sem stendur vegna þess að svissað er af á ADR-útfærslum.	Svissið á og kallið aftur fram þær upplýsingar á skjá sem óskað er eftir.
¶ Útprentun seinkað	Prentun er slitinn í sundur eða seinkuð vegna þess að hitastig prentausins er of hátt.	Bíðið þar til prentarinn hefur kólnað. Strax og leyfilegu ástandi hefur verið náð, er útprentuninni haldið sjálfkrafa áfram.
¶ Pappír vantar	Prentarinn er pappírslaus eða prentaraskúffa ekki sett rétt í. Prentskipuninni er hafnað eða útprentunin stöðvuð.	Setjið nýja pappírslúlu í. Setjið prentaraskúffu rétt í. Prentaðgerð sem rofnar þarf að ræsa á ný með valmyndaraðgerðinni.

Tilkynning	Þýðing	Ráðstafanir
4E Ekki hæst að skjóta út korti	Beiðni um ökuritakort er synjað: <ul style="list-style-type: none"> af því að hugsanlega er verið að lesa inn eða senda gögn, beðið er aftur um rétt lesið ökuritakort innan skráðs mínútubils, dagaskipti eiga sér stað samkvæmt UTC-tíma, ökutækið er á ferð, eða vegna þess að svissað er af á ADR-útfærslum. 	Bíðið þar til DTCO 4.0 opnar fyrir aðgerðina eða lagfærið orsökina: Stöðvið ökutækið eða svissið á. Biðjið því næst aftur um ökuritakortið.
4E?1 Misræmi í skráningu	Ósamræmi er í tímaröð dagsgagnanna sem skráð eru á ökumannskortið.	Þessi tilkynning getur birst þar til ný gögn hafa verið skrifuð yfir það sem ekki var rétt skráð. Ef tilkynningin er stöðugt á skjánum skal láta athuga ökuritakortið.
4E1 Korti skotið út	Villa kom upp þegar upplýsingar voru skrifaðar á ökumannskort.	Á meðan kortinu er skotið út verður reynt á ný að ná sambandi við það. Takist það heldur ekki hefst sjálfkrafa útprentun síðustu aðgerða sem vistaðar voru vegna kortsins.
4E1 Kort sallað	Við vinnslu ökuritakortsins kom upp villa. Ökuritakortinu er hafnað og því kastað aftur út.	Hreinsið snertur ökuritakortsins og stingið því aftur í. Birtist tilkynningin á ný skal athuga hvort annað ökuritakort lesist rétt.

8

Tilkynning	Þýðing	Ráðstafanir
☒☒1 Ræst kort	Kortið sem sett var í er ekki ökuritakort. Kortinu er hafnað og því kastað aftur út.	Setjið gilt ökuritakort í.
☒☒1 Bilun í tæki	Bilun í kortavélbúnaði, til dæmis læsing ekki á.	Fjarlægið ökuritakortið og stingið því aftur í.
☒☒1 Bilun í tæki	Bilun við púlsútgang.	Athugið leiðslur eða virkni tengds stýritækis.
☒☒1 Bilun í tæki	Um er að ræða alvarlega bilun í DTCO 4.0 eða alvarlega tímavillu. Til dæmis óraunhæfur UTC-tími. Ökuritakortinu er hafnað og því kastað aftur út.	Sjáið til þess að faggilt verkstæði yfirfari ökuritann eins fljótt og auðið er og skipti út ef nauðsynlegt þykir. Athugið ábendinguna um viðbrögð við bilun í ökuritanum. → <i>Atvik, bílanir</i> [▶ 96]
☒☒☒1 Hreinsið kortið	DTCO 4.0 greindi vandamál við að lesa af ökuritakortinu eða skrifa á það.	Hreinsið ökuritakortið og kortaraufarnar. → <i>Þrif</i> [▶ 135]

► Notkunarábendingar til fróðleiks

Boð	Þýðing	Ráðstafanir
☐ Ensinn sön!	Ekki er hægt að kalla fram valmyndaaðgerðina: <ul style="list-style-type: none"> • Ekkert ökumannskort sett í kortarauf. • Í kortarauf var sett fyrirtækis-/ eftirlitskort. 	Þessar ábendingar hverfa sjálfkrafa eftir 3 sekúndur. Engra ráðstafana er þörf.
Útþrentun hafin ...	Svarmerki valinnar aðgerðar.	
Innfærsla vistuá	Svarmerki um að DTCO 4.0 hafi vistað innfærslu.	
Skjámynd setur ekki birst!	Ekki er hægt að birta nein gögn á meðan útþrentun er í gangi.	
Vinsamlesast bíðið!	Ökuritakortið hefur ekki verið lesið til fullnustu. Ekki er hægt að kalla fram valmyndaraðgerðir.	Þessar ábendingar hverfa sjálfkrafa eftir 3 sekúndur. Engra ráðstafana er þörf.
📡 Kvörðun eftir 18 daga	Næsta reglubundna prófun er í vændum, til dæmis eftir 18 daga. Ekki er hægt að taka tillit til nauðsynlegra prófana vegna tæknilegra breytinga. Frá hvaða degi þessi ábending á að birtast getur faggilt verkstæði forritað. ➔ <i>Prófunarljós</i> [135]	
📡1 Rennur út eftir 15 daga	Opið ökuritakort er til dæmis ekki lengur í gildi eftir 15 daga. Frá hvaða degi þessi ábending á að birtast getur faggilt verkstæði forritað.	

8

Boð	Þýðing	Ráðstafanir
☞ Niðurhal eftir 7 daga	Næsta niðurhal af öikumannskorti er tímabært eftir t.d. 7 daga (venjuleg stilling). Frá hvaða degi þessi ábending á að birtast getur faggilt verkstæði forritað.	

Prentun

Ábendingar vegna prentunar

Hefja prentun

Prentun stöðvuð

Setjið nýjan prentarapappír í

Pappírsstífla lagfærð

Útprentanir geymdar

Útprentanir (dæmi)

Útskýringar á útprentunum

Gagnamengi þegar atvik eða bilanir koma fyrir

Service Only

Prentun

■ Ábendingar vegna prentunar

ÁBENDING

Í upphafi hvernar útprintunar er u.þ.b. 5 cm eyða.

ÁBENDING

Ef þess er óskað er hægt að sjá til þess að útprintunin sé með merki fyrirtækisins.

■ Hefja prentun

ÁBENDING

Forsendur útprintunar:

- Ökutækið er kyrrstætt.
- DTCO 4.0, ADR-útfærsla: Kveikt er á svisslykli.
- Pappírsrúlla er kominn í.
- Prentaraskúffa er lokuð.



Ökumaður 1
24h Dæsetnina

Mynd 121: Dæmi Útprintun - Dagsgildi

1. Veljið með hnöppunum **▲** / **▼** og með hnappi **OK** umbeðið valmyndaratriði útprintun ökumaður-1 > Dæssildi:
→ Farið yfir í valmyndaraðgerðir [82]
2. Veldu og staðfestu daginn og útprintunartegund sem óskað er eftir (UTC- eða staðartími).

3. Útprintun hefst eftir um það bil 3 sekúndur.
Bíðið þar til útprintun er lokið.
4. Rifið útprintun af á afrifubrun.



Mynd 122: Útprintun losuð frá

ÁBENDING

Gætið þess, þegar útprintun er rifin af, að kortarásir séu lokaðar þannig að þær óhreinkist ekki af pappírsögnum eða að kortarauf skaddist ekki.

■ Prentun stöðvuð

- Styðjið á ný á hnappinn **OK**, til að stöðva útprintun í miðju kafi. Svofelld fyrirspurn birtist:

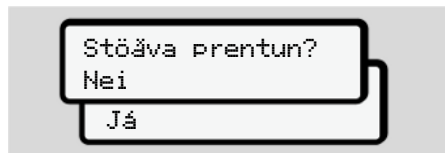

Mynd 123: Prentun stöðvuð

- Veljið umbeðna aðgerð með hnöppunum **▲** / **▼** og staðfestið með hnappinum **OK**.

■ Setjið nýjan prentarapappír í

▶ Pappír á þrotum

- Lituð merking á bakhlið útprintunarinna gefur til kynna að pappírinn sé að verða búinn.
- Þegar pappír þrýtur birtist eftirfarandi tilkynning:

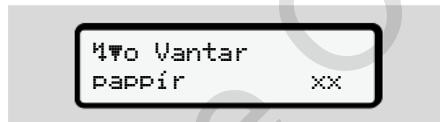

Mynd 124: Tilkynning - enginn pappír

- Ef pappír klárast á meðan prentað er: Hefjið útprintun að nýju með valmyndaraðgerð eftir að ný pappírsrúlla er komin í.

▶ Skipt um pappírsrúllu

ÁBENDING

Notið eingöngu VDO-prentarapappír frá frumframleiðanda, með svofelldri áletrun:

- Ætlað ökurita (DTCO 4.0) með prófunarmerki **184**
- Vottunarmerki **174** eða **189**.

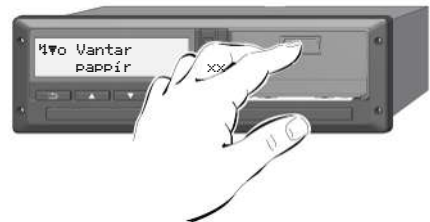

Mynd 125: Stutt á aflæsingarhnapp

1. Þrýstið aflæsingarfliði á prentarahlífi innávið. Prentaraskúffa opnast.

VARÚÐ**Hætta á brunasárum**

Prentausinn getur verið heitur.

- Seilist ekki inn í prentarahólfið eftir að prentaraskúffa er komin út.

ÁBENDING**Skemmdir vegna aðskotahluta**

Til að koma í veg fyrir skemmdir á prentara:

- Setjið ekki hluti í prentarahólfið.
2. Takið um prentaraskúffu frá báðum hliðum og dragið hana úr prentara.

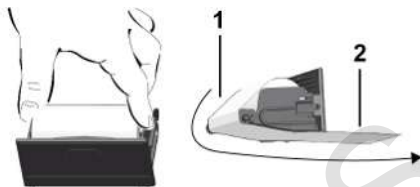

Mynd 126: Ný rúlla sett í

3. Setjið nýu pappírsrúlluna með pappírsendanum uppávið í prentaraskúffuna.
4. Leiðið pappírinn með gráa prentfletinum í brautina yfir vendirúlluna (1).

ÁBENDING

Gætið þess að pappírsrúllan sé hvergi þvinguð í prentaraskúffunni og að framendi pappírsins (2) skagi út undan brún prentaraskúffu (afrifubrún).

5. Ýtið prentaraskúffu í prentarahólfið þar til hún fellur í skorður.

Prentarinn er tilbúinn til notkunar.

■ Pappírsstífla lagfærð

Ef um pappírsstíflu er að ræða:

1. Opnið prentaraskúffu.
2. Rífið krumpaðan pappír af pappírsrúllunni og fjarlægðið hugsanlegar pappírsleifar úr prentaraskúffu.
3. Setjið pappírsrúlluna í á ný og ýtið prentaraskúffu í prentarahólf þar til hún fellur í skorður.
➔ *Setjið nýjan prentarapappír í* [113]

■ Útprentanir geymdar

Sjáið til þess að útprentanirnar skemmist ekki (verði ólásilegar), hvorki vegna ljós- eða sólargeisla né vegna bleytu eða hita.

Umráðamanni bifreiðarinnar/ atvinnurekanda ber að varðveita útprentanirnar í að minnsta kosti eitt ár.

■ Útprentanir (dæmi)

► Dagsútprentun ökumannskorts

1	----- GEN1 -----
1	----- GEN2 ▼ 26.11.2020 14:55 (UTC) -----
2	24h▼ -----
3	□ Schmitt Peter -----
3a	□ ID /12345678901234 5 6 17.12.2023 - GEN 2 -----
4	□ Rosenz Winfried -----
5	□ DK /45678901234567 8 04.01.2023 - GEN 2 -----
6	A ABC12345678901234 D /VS VM 612 -----
7	B Continental Automotive GmbH 1381.12345678901 GEN 2 -----
8	T NFZ-Profi Service & Ve rtrieb -----
8a	T ID /87654321087654 3 2 T 02.04.2019 -----
8b	□ ID /12345678901234 5 6 □ 11.11.2019 11:11▼ -----
	25.11.2020 310 -----
	? 00:00 06h00 -----
	□ 06:00 00h17 -----
	1 -----
	A D /VS VM 612 95 872 km -----

8c	-----
8e	* 06:17 00h45 * 07:02 00h39 00 □ 07:41 01h19 00 95 958 km; 86 km -----
8a	? 09:00 00h24 -----
8b	A S /LCR 243 -----
8c	□ 205 002 km □ 09:24 02h30 00 * 11:54 00h39 -----
8a	? 12:33 00h10 -----
8c	1 -----
8d	□ 12:43 02h27 h 15:10 01h12 □ 16:22 00h16 □ 16:38 00h42 +12:25 +13:42 -----
8e	□ 17:20 00h52 * 18:12 00h24 h 18:36 00h02 96 177 km; 305 km -----
8a	? 18:38 05h22 -----
11	□ 06:00 D lon 008° 26.1 lat 48° 03.9 06:01 -----
11a	95 872 km 12:43 D lon 008° 26.1 lat 48° 03.9 12:43 96 177 km 09:01 □ 09:00 lon 008° 26.5 lat 48° 04.1 09:01 -----

↓

11d | 18:38 CH
205 408 km
o 04h54 317 km
* 02h27 03h29
h 01h14 ? 11h56
oe 04h28

12 | !x |
x | 0 10.11.2020 12:45
00h04

12c | ! | 0 05.08.2020 09:23
134 (0) 00h01
A D /VS VM 612

13 | A D /VS VM 612
!x |
>> 5 15.11.2020 16:42
(2) 00h12
o | /98765432109876 5 4
o | /12345678901234 5 6

13c | >> 4 15.10.2020 11:10
(95) 00h30
o | /45678901234567 8
o | /12345678901234 5 6

22 | o Friedrichshafen
o Schmitt Peter
o Rosenz Winfried

Sérstök atriði varðandi dagsútprentun af öikumannskorti

8f | o | /12345678901234 5 6
o 11.11.2020 11:11
o 25.11.2020 310
-----? !oo ?-----
? 00:00 06h00
o 06:00 00h17
-----1-----

8g | A D /VS VM 612
95 872 km
* 06:17 00h45
* 07:02 00h39 oe
o 07:41
-----km?----- km
!o 06:00 D
95 872 km
o 00h00 km

8h | o |
o |
o 25.11.2020 310
-----OUT-----
-----1-----
A D /VS VM 612
95 872 km
h 00:00 07h02
* 07:02 00h39

► Atrvik/ Truflanir á öikumannskorti

1 | -----GEN1-----

1 | -----GEN2-----
1 | ▼ 11.11.2020 11:11 (UTC)
2 | !x | 80 km/h
3 | o | Schmitt
Peter
o | /12345678901234 5 6
17.12.2023 - GEN 2
-----o-----
o Rosenz
Winfried
o | /45678901234567 8
04.01.2023 - GEN 2
-----A-----
A ABC12345678901234
D /VS VM 612

3a | !+ | 04.04.2020 02:14
06h03

4 | A S /LCR 243

12a | !+ | 04.11.2020 18:12
00h01

12c | A D /VS VM 612
! | 10.02.2020 08:12
00h05
A D /S VD 432
!+ | 12.12.2019 10:15
00h10
A D /VS VM 612
! | 10.05.2020 08:45
00h01
A D /VS VM 612

↓

12c	! 05.08.2020 09:23 122 00h01 A D /VS VM 612
	! 17.04.2020 16:04 !11 01h02 A D /VS VM 612
12b	× 10.11.2020 12:45 00h04 A D /VS VM 612
12c	× 11.02.2020 18:02 00h03 A D /VS VM 612
22	× 20.12.2019 01:54 00h04 A D /S VD 432
	• Umm • Schmitt Peter • Rosenz Winfried

► Dagsútprentun ökutækis

1	▼ 27.11.2020 16:55 (UTC)
2	24h▼
3	□ Schmitt Peter
4	□ DK /12345678901234 5 6 17.12.2023 - GEN 2
5	A ABC12345678901234 D /VS VM 612
6	□ Continental Automotive GmbH 4.0.12345678901 GEN 2
7	↑ NFZ-Profi Service & Ve rtrieb ↑ DK /87654321087654 3 2 ↑ 02.04.2023
9	□ DK /12345678901234 5 6 □ 11.11.2019 11:11 ▼ ppppp
10	○ 25.11.2020 95 872 - 96 284 km -1
10a	○ 95 872 km h 00:00 06h17 95 872 km 0 km
10b	○ Rosenz Winfried
10c	□ DK /45678901234567 7 8 04.01.2021 A+S /LCR 243 24.11.2020 18:54
10d	95 872 km M

10e	* 06:17 00h45 * 07:02 00h39 ○○ ○ 07:41 01h19 ○○
10g	95 958 km# 86 km
10a	○ 95 958 km * 09:00 00h05 95 958 km# 0 km
10b	○ Mustermann Heinz-Dieter
10c	□ DK /12345678901234 5 6 16.06.2020 - GEN 2 A+D /M MS 680 24.11.2018 18:5
10d	95 958 km * 09:05 00h25 ○ 09:30 02h55 □ 12:25 01h18 A+12:25 +A13:42 ○ 13:43 00h03 * 13:46 00h02 ○○ ○ 13:48 00h45 ○○ * 14:33 00h35 ○○ h 15:08 01h02 ○○
10f	96 206 km# 248 km
10e	○ 96 206 km h 16:10 00h20 96 206 km# 0 km
10g	○ Anton Max □ A /56789567895678 9 5 25.10.2020

↓

```

A+D /VS VM 612
25.11.2020 16:30
  96 206 km
  16:30 00h56
 * 17:26 01h11
    96 274 km# 68 km
-----
  96 274 km
 * 18:37 00h23
  19:00 00h21
  19:21 04h39
    96 284 km# 10 km
-----
  95 872 km
  00:00 07h02
  00:00 07h02
-----
  1
  1e 10 km
  00h21
 * 00h28 00h00
  11h16
  2e 12h16
 * 00h00 12h16
  07h02
-----
  0 Rosenz
  Winfried
  45678901234567 7 8
  09:00 D
    95 958 km
  09:00
 lon 008°26.5
 lat 48°04.1
 09:01
  01h19 86 km
 * 01h24 00h00
  00h00
  01h58
    
```

10a

10h

10a

11

11b

11c

11e

↓

↓

```

13 1e 1 25.11.2020 19:01
    ( 1 ) 00:20
-----
13c >> 5 15.11.2020 16:42
      ( 2 ) 00h12
  98765432109876 5 4
  12345678901234 5 6
-----
 * 0 10.11.2020 12:45
   00h04
  45678901234567 7 8
-----
  1R+
  17.11.2020 14:34
  +8 17.11.2019 15:29
-----
  0 Linden
  Schmitt Peter
  +8
  +8
    
```

22

23

Atriði varðandi dagsútprentun Ökutækis

10i

```

  1
  OUT
-----
  0 Rosenz
  Winfried
  45678901234567 7 8
  04.01.2021
  ??S /LCR 243
    
```

► Atvik/ Truflanir frá ökutækis

1

2

3

4

13a

13c

```

  24.10.2020 16:07 (UTC)
-----
  1xA
-----
  0 Schmitt
  Peter
  12345678901234 5 6
  17.12.2023 - GEN 2
-----
  A ABC12345678901234
  D /VS VM 612
-----
  0 10.08.2020 08:12
  ( 0 ) 00h01
  12345678901234 5 6
  12345678901234 5 6
-----
  0 10.08.2020 08:20
  ( 0 ) 00h03
  12345678901234 5 6
  12345678901234 5 6
-----
  1 15.10.2020 07:02
  ( 1 ) 00h54
-----
  2 15.10.2020 07:02
  ( 1 ) 00h54
-----
  3 15.03.2020 07:56
  ( 1 ) 00h01
  12345678901234 5 6
  22335578901234 1 2
-----
  >> 4 15.10.2020 11:10
      ( 95 ) 00h30
  45678901234567 7 8
  12345678901234 5 6
    
```

↓

↓

1	0	17.04.2020	16:04
!	17	()	01h02
DK	/45678901234567	7 8	
F	/12345678901234	5 6	
UK	/54321987654321	9 8	

1	0	05.08.2020	09:23
!	22	()	00h01
DK	/45678901234567	7 8	

13b	×	0	10.08.2020 07:00
			00h02
	D	/12341234123412	3 4

13c	×	0	05.05.2019 07:15
			00h14
	D	/12345678901234	5 6
	F	/12345678901234	5 6

	×	6	05.05.2019 07:15
			00h14
	D	/12345678901234	5 6
	F	/12345678901234	5 6

	×	0	12.09.2020 21:00
			00h01

	×	0	02.06.2020 21:00
			00h30
	D	/12341234123412	3 4

23	•	Linda
	•	Schmitt Peter
	•

► Ekið yfir leyfilegum hámarkshraða

1	▼	24.10.2020	14:50 (UTC)
2	>>▼	90	km/h
3	o	Mustermann	Heinz-Dieter
	F	/12345678901234	5 6
			16.06.2023 - GEN2

4	A	ABC12345678901234	D /VS VM 612

19	>>	13.03.2020	14:15
	>>	17.04.2020	17:44 (7)

21	>>	24.05.2019	14:02 00h06
			98 km/h 92 km/h (1)
21c	o	Förster	Thomas
	D	/98765432109876	5 4
			>>(365)
21a	>>	15.10.2020	11:10 00h30
			98 km/h 95 km/h (95)
	o	Rosenz	Winfried
	DK	/45678901234567	7 8

21b	UK	/45678901234567	7 8
			>>(10)
21c	>>	16.05.2020	17:10 00h15
			94 km/h 92 km/h (12)
	o	Mustermann	Heinz-Dieter
	F	/12345678901234	5 6

23	•
	•
	o	Mustermann Heinz

► Tæknilegar upplýsingar

1	▼	25.10.2020	14:50 (UTC)
2	TeV		
3	o	Spedition Mustermüller	
	D	/12341234123412	3 4

3a	o	Mustermann	Heinz-Dieter
	F	/12345678901234	5 6
			16.06.2023 - GEN2

4	A	ABC12345678901234	D /VS VM 612

14	B	Continental Automotive	GmbH
		H.-Hertz-Str.45	78052
		VS-Villinsen	4.0.12345678901234567
		GEN 2	e1-84
		12345678	2018
		V 4xxx	17.04.2020

15	ll	87654321	e1-175
		02.02.2020	09:15

16	T	Fa. Mustermann & NFZ-	Hersteller
17		Schillerstr. 10	Muster
17a		kirchen	
	TD	/45678901234567	8 9
			21.01.2020

17b	T	08.03.2018	(1)
	A	ABC12345678901234	

↓

↓

???????????

W 8 000 Imp/km
 K 8 000 Imp/km
 l 3 050 mm
 ● 315/70/R22.5
 > 90 km/h
 ○ - km

18 | le 08.03.2019 14:00
 e 08.03.2019 15:00
 † Fa. Mustermann & NFZ-
 Hersteller
 Schillerstr. 10 Muster
 kirchen
 TID /45678901234567 8 9
 21.01.2017

18a | le 28.08.2019 13:00
 e 28.08.2019 13:26
 † Kienzle ARGO GMBH
 Bismarckstr. 19 Berlin
 -Steslitz
 TID /89012345678901 5 6
 19.10.2018

19 | ! 18.10.2020 06:34
 x 30.09.2020 18:15
 B ATTACHMENT

27 | SWUM
 V xx.xx

28 | Seal: ????????

28a | Seal: 12345678
 S-N: 1234567890 7
 02.2020
 MC: A17

28b | S-N: 1234567890 9
 02.2020
 MC: 00

28c | 00 12345678 7

► Athafnir ökumanns

1 | ▼ 25.10.2020 14:50 (UTC)

2 | ulv▼

3 | o Mustermann
 Heinz-Dieter
 eMF /12345678901234 5 6
 16.06.2023 - GEN 2

5 | B Continental Automotive
 GmbH
 4.0.12345678901
 GEN 2

29 | ? h ulv x o

23 | 23:00 24:00

► v-Skýringarmynd

1 | ▼ 25.10.2020 14:50 (UTC)

2 | ulv▼

4 | A ABC12345678901234
 D /VS VM 612

5 | B Continental Automotive
 GmbH
 4.0.12345678901
 GEN 2

30 | 20.10.2020
 95 872 - 96 284 km
 ulv▼

23 | 24:00

► Staða D1/D2 skýringamynd (valkostur)

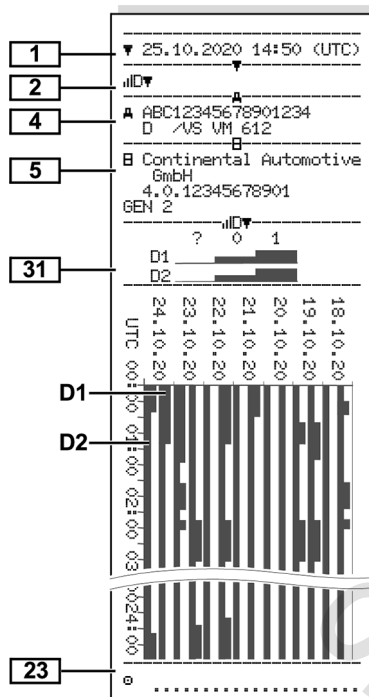

► Hraðayfirlit (valkostur)

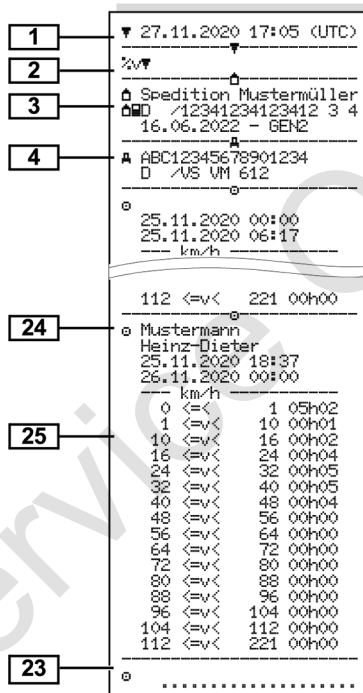

► Snúningshraðayfirlit (valkostur)

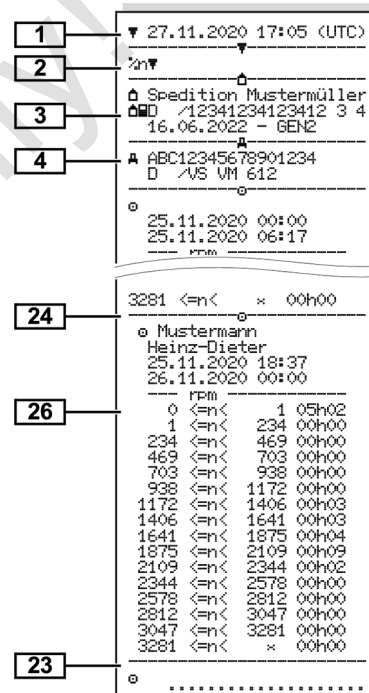

9

► Ísett ökuritakort

1 ▼ 25.10.2020 14:50 (UTC)

2

3 Mustermann
Heinz-Dieter
 /12345678901234 5 6
16.06.2020 - GEN 2

32 GEN1 0000 AD
 /12345678901234 5 6
0000513205
16.06.2020
 GEN1 0000 AD

► Útprintun á staðartíma

33 !!! No local printout!!!

34 + 25.11.2020 01:00
+ 26.11.2020 01:00
UTC +01h00

35 ▼ 26.11.2020 15:55 (LOC)

36 24h

Rosenz
Winfried
DK /45678901234567 7 8
04.01.2021

A ABC12345678901234
D /VS VM 612

B Continental Automotive
GmbH
4.0.12345678901
GEN 2

T NFZ-Profi Service & Ve
rtrieb
T /87654321087654 3 2
T 02.04.2019

/12345678901234 5 6
 11.11.2020 12:11

■ Útskýringar á útprintunum

1 0 10.08.2020 08:12
(0) 00h01
 /12345678901234 5 6
F /12345678901234 5 6

2 0 10.08.2020 08:20
(0) 00h03

Mynd 127: Skýringar á útprintunum

Hver útprintun samanstendur af gagnabálkum sem auðkenndir með bálkamerki (1).

Hver gagnabálkur inniheldur eitt eða fleiri gagnamengi sem eru auðkennd með gagnamengismerki (2).

► Skýringar við gagnabálka

- [1] Kynslóð ökuritakorts samkvæmt viðauka IB (GEN1) og viðauka IC (GEN2).
Dagsetning og tími útprintunar á UTC-tíma.

ÁBENDING

Birtar útprentanir vegna öikumannskorta sýna dæmi um það þegar í DTCO 4.0 var stungið öikumannskortum af fyrstu og annarri kynslóð.

Undantekningartilvik:

- Ef aðeins var sett í öikumannskort af fyrstu kynslóð við útprentunina fer dagsútprentunin fram eins og hjá fyrri útgáfum DTCO, án auðkenninga GEN1 og GEN2.
- Þegar prentað er út öikumannskort af annarri kynslóð í DTCO 4.0 varðandi dag, þar sem kortinu hafði verið stungið í DTCO 3.0 eða eldri útgáfu, þá prentast allar blokkir út, en eru tómar. Hvað athafnirnar áhrærir verða tímasetningar tilgreindar sem 00:00.

[2]	<p>Tegund útprentunar:</p> <ul style="list-style-type: none"> • 24h = Dagsútprentun öikumannskorts • !x = Atvik/Truflanir á öikumannskorti
------------	--

- 24h = Dagsútprentun úr DTCO 4.0
- !x = Atvik/bilanir úr DTCO 4.0
- >> = Ekið yfir leyfilegum hámarkshraða

Valið gildi leyfilegs hámarkshraða lögum samkvæmt er auk þess prentað út.

- T = Tæknilegar upplýsingar
- A = Athafnir öikumanns
- H = Hraðalínurit

Valfrjálsar útprentanir:

- D1/D2 = Staða D1/D2-skýringarmynd*
- H = Hraðayfirlit*
- S = Snúningshraðayfirlit*

* = valkostur

[3]	<p>Upplýsingar um eiganda ökuritakortsins sem er í tækinu:</p> <p>□ = Eftirlitsaðili</p>
------------	--









- □ = Ökumaður
- □ = Atvinnurekandi
- T = Verkstæði / Prófunarstöð
- Nafn
- Fornafn
- Auðkenni korts
- Kort gildir til ...
- Kynslóð ökuritakorta (GEN1 eða GEN2)

Þegar ekki er um að ræða persónubundin ökuritakort er nafn eftirlitsstaðarins, fyrirtækisins eða verkstæðisins prentað í stað eiginnaframs.

[3a]	Upplýsingar um eiganda hins ökuritakortsins
[4]	<p>Kennimerki ökutækis:</p> <ul style="list-style-type: none"> • Skráningarnúmer ökutækis • Aðildarríki sem veitir leyfi og skráningarnúmer ökutækis
[5]	<p>Kennimerki ökuritans:</p> <ul style="list-style-type: none"> • Framleiðandi ökurita

9

	<ul style="list-style-type: none"> Hlutanúmer DTCO 4.0 Kynslóð ökutækiseiningar (GEN1 eða GEN2) 		<ul style="list-style-type: none"> Athafnir slegnar inn handvirkt eftir að ökumannskortið er sett í, með myndtákn, byrjun og tímalengd 	[8f]	Varúð: Hætta er á ósamræmi í skráningu gagna, þar sem þessi dagur er tvívistaður á ökuritakortinu
[6]	Síðasta kvörðun ökuritans: <ul style="list-style-type: none"> Heiti verkstæðis Auðkenni verkstæðiskorts Dagsetning kvörðunar 	[8b]	Ökumannskortið sett í ísetningarstað (kortarauf-1 eða kortarauf-2): <ul style="list-style-type: none"> Aðildarríki sem veitir leyfi og skráningarnúmer ökutækisins Kílómetrastaða þegar kortið er sett í 	[8g]	Aðgerð ekki lokið: <ul style="list-style-type: none"> Ef prentað er út með ökumannskortinu ú raufinni getur verið að lengd aðgerðar og samantektir dagsins séu ónákvæmar
[7]	Síðasta eftirlit: <ul style="list-style-type: none"> Kennimerki eftirlitskortsins Dagsetning, tími og eðli eftirlits <ul style="list-style-type: none"> ☐= hlaðið niður af ökumannskorti ☒= hlaðið niður af DTCO 4.0 ☑= prentun ☐= birting 	[8c]	Athafnir á ökumannskorti: <ul style="list-style-type: none"> Byrjun og tímalengd og staða aksturs ökutækisins ☐☐= Teymisakstur 	[8h]	Kveikt var á sérstaka skilyrðinu OUT of scope við upphaf dags
[8]	Listi yfir allar athafnir ökumanns í þeirri röð sem þær áttu sér stað: <ul style="list-style-type: none"> Almanaksdagur útprentunarinnar og viðveruteljari (fjöldi daga sem kortið var notað) 	[8d]	Sérstök skilyrði: <ul style="list-style-type: none"> Tími innsláttar og myndtákn í dæminu: Ferja eða lest 	[9]	Byrjun upptalningar á öllum athöfnum ökumanns í DTCO 4.0: <ul style="list-style-type: none"> Almanaksdagur útprentunarinnar Kílómetrastaða klukkan 00:00 og 23:59
[8a]	?= Tími, kort ekki í tækinu:	[8e]	Ökumannskortið tekið úr: <ul style="list-style-type: none"> Kílómetrastaða og ekin vegalengd síðan kortið var síðast sett í 	[10]	Tímaröð allra athafna í kortarauf-1
				[10a]	Tímabil þar sem ekkert ökumannskort var í kortarauf-1:

	<ul style="list-style-type: none"> • Kílómetrastaða í byrjun tímabilsins • (Athöfn/athafnir) sem stilltar voru inn á þessu tímabili • Kílómetrastaða við lok tímabilsins og ekin vegalengd 		<ul style="list-style-type: none"> • Myndtákn athafnarinnar, upphaf og tímalengd sem og staða aksturs ökutækisins  = teymisakstur 		<ul style="list-style-type: none"> •  = Upphafstími-Klukkustund og land og, ef þörf krefur, svæði (Spánn) •  = Lokatími-Klukkustund og land og, ef þörf krefur, svæði (Spánn) • Kílómetrastaða ökutækisins
[10b]	Ökumanskortið sett í: <ul style="list-style-type: none"> • Nafn ökumanns • Fornafn ökumanns • Auðkenni korts • Kort gildir til ... 	[10f]	Tími innsláttar og myndtákn sérstaka skilyrðisins: <ul style="list-style-type: none"> •  = Upphaf ferja/ lest •  = Lok ferja/ lest •  = Upphaf (Eftirlitsbúnaður ekki nauðsynlegur) •  = Lok 		Staðsetningargögn (aðeins hjá ökumanskort annarrar kynslóðar) <ul style="list-style-type: none"> • Upptalning staðsetningargagna í tímaröð við upphaf og lok vinnutíma sem og eftir þriggja stunda uppsafnaðan aksturstíma hverju sinni
[10c]	<ul style="list-style-type: none"> • Aðildarríki sem veitir leyfi og skráningarnúmer ökutækisins á undan • Dagsetning og tími sem kortið var tekið úr síðasta ökutæki á undan 	[10g]	Ökumanskortið tekið úr: <ul style="list-style-type: none"> • Kílómetrastaða og ekin vegalengd 		
[10d]	<ul style="list-style-type: none"> • Kílómetrastaða þegar ökumanskorti  er stungið í = innsláttur var handvirkur 	[10h]	Tímaröð allra athafna í kortarauf-2		
[10e]	Listi yfir athafnir:	[10i]	Kveikt var á sérstaka skilyrðinu  of scope við upphaf dags.		[11b]
		[11]	Samantekt dagsins		Samantekt tímabilanna þegar ekkert ökumanskort var í kortarauf-1: <ul style="list-style-type: none"> • Staðir sem færðir voru inn í réttu tímaröð (engin færsla í dæminu) • Allar athafnir frá kortarauf-1
		[11a]	Staðir sem færðir voru inn:		

[11c]	<p>Samantekt tímabilanna þegar ekkert ökumannskort var í kortarauf-2:</p> <ul style="list-style-type: none"> • Staðir sem færðir voru inn í réttu tímaröð (engin færsla í dæminu) • Allar athafnir úr kortarauf-2 	<ul style="list-style-type: none"> • = Upphafstími-Klukkustund og land og, ef þörf krefur, svæði (Spánn) • = Lokatími-Klukkustund og land og, ef þörf krefur, svæði (Spánn) • Staðsetningargögn (í tímaröð), hverju sinni eftir þriggja stunda uppsafnaðan akstur tíma og í lok vaktar (hér aðeins í lok vaktar) • Athafnir þessa ökumanns: Samtals akstur tíma og ekin vegalengd, samtals vinnutími og heildartími í viðbragðsstöðu, samtals hvíldartími, heildartími teymisvinnu. 	[12b]	Listi yfir allar bilanir sem vistaðar eru á ökumannskortinu raðað eftir tegund villu og dagsetningu
[11d]	<p>Dagssamantekt Heildarsíldi athafna frá ökumannskortinu:</p> <ul style="list-style-type: none"> • Samtals akstur tíma og ekin vegalengd • Samtals vinnutími og tími í viðbragðsstöðu • Samtals hvíldartími og óþekktur tími • Heildartími teymisvinnu 		[12c]	Gagnamengi atviksins eða bilunarinnar
[11e]	<p>Samantekt á athöfnum, raðað í tímaröð eftir ökumanni (fyrir hvern ökumann, samanlagt úr báðum kortaraufunum):</p> <ul style="list-style-type: none"> • Nafn, fornafn, auðkenni korts ökumanns 	[12]	Lína 1:	<ul style="list-style-type: none"> • Myndtákn atviksins eða bilunarinnar • Dagsetning og upphaf
		[12a]	Lína 2:	<ul style="list-style-type: none"> • Atvik sem falla undir brot á öryggisreglum eru flokkuð með sérstökum kóða → <i>Gagnamengi þegar atvik eða bilanir koma fyrir</i> [130] • Tímalengd atviksins eða bilunarinnar
			Lína 3:	<ul style="list-style-type: none"> • Aðildarríki sem veitir leyfi og skráningarnúmer ökutækisins sem atvikið eða bilunin átti sér stað í

[13]	Listi yfir síðustu fimm vistuðu eða yfirstandandi atvik/ bilanir DTCO 4.0	<ul style="list-style-type: none"> Fjöldi svipaðra atvika þennan dag → <i>Fjöldi svipaðra atvika</i> [▶ 132] Tímalengd atviksins eða bilunarinnar Lína 3: Kennimerki ökumannskorta sem voru í við byrjun eða lok atviksins eða bilunarinnar (hámark fjórar færslur)  birtist, ef ekkert ökumannskort er í tækinu 	<ul style="list-style-type: none"> Útgáfa og dagsetning uppsetningar stjórnhugbúnaðarins 	9
[13a]	Listi yfir öll skráð eða viðvarandi atvik DTCO 4.0		[15] Auðkenni skynjara: <ul style="list-style-type: none"> Raðnúmer Númer leyfis þessarar gerðar Dagsetning/ tími síðustu tengingar við DTCO 4.0 	
[13b]	Listi yfir allar skráðar eða viðvarandi bilanir DTCO 4.0		[16] Kennimerki GNSS-einingar	
[13c]	Gagnamengi atviksins eða bilunarinnar <i>Lína 1:</i> <ul style="list-style-type: none"> Myndtákn atviksins eða bilunarinnar Kóði fyrir tilgang gagnamengis. → <i>Gagnamengi þegar atvik eða bilanir koma fyrir</i> [▶ 130] Dagsetning og upphaf Lína 2: Atvik sem falla undir brot á öryggisreglum eru flokkuð með sérstökum kóða → <i>Kóðun fyrir nánari lýsingu</i> [▶ 132] 	[14] Kennimerki ökuritans: <ul style="list-style-type: none"> Framleiðandi ökurita Póstfang framleiðanda ökuritans Hlutanúmer Númer leyfis þessarar gerðar Raðnúmer Framleiðsluár 	[17] Kvörðunargögn	
			[17a] Listi yfir kvörðunargögn (í gagnamengjum): <ul style="list-style-type: none"> Nafn og pósthfang verkstæðisins Auðkenni verkstæðiskorts Verkstæðiskort gildir til ... 	
			[17b] Dagsetning og tilgangur kvörðunar: <p>1 = Virkjun, skráning þekktra kvörðunargagna á þeim tíma þegar virkjað er</p>	

	<p>2 = Fyrsta ísetning, fyrstu kvörðunargögn eftir að DTCO 4.0er virkjaður</p> <p>3 = Ísetning eftir viðgerð – skiptitæki fyrstu kvörðunargögn í núverandi ökutæki</p> <p>4 = Reglubundið eftirlit</p> <p>5 = Fyrirtækið slær inn skráningarnúmer</p> <ul style="list-style-type: none"> • Skráningarnúmer ökutækis • Aðildarríki sem veitir leyfi og skráningarnúmer ökutækis • M = Snúningar á kílómetra • K = Fasti stilltur inn á DTCO 4.0 til að jafna út hraðann • L = Raunverulegt ummál hjólbarða • S = Stærð hjólbarða • > = Leyfilegur hámarkshraði lögum samkvæmt • Gömul og ný kílómetrastaða 	<p>[18a] Listi yfir öll tiltæk gögn um tímastillingar:</p> <ul style="list-style-type: none"> • Dagsetning og tími, gamall • Dagsetning og tími, breytt • Heiti verkstæðis sem stillti inn tímann • Póstfang verkstæðisins • Auðkenni verkstæðiskorts • Verkstæðiskort gildir til ... <p>Í 2. gagnamenginu kemur fram að innstillti UTC-tíminn var leiðréttur á viðurkenndu verkstæði</p> <p>[19] Nýjasta skráða atvikið og nýjasta bilunin:</p> <ul style="list-style-type: none"> ! = Nýjasta atvik, dagsetning og tími × = Nýjasta bilun, dagsetning og tími <p>[20] Upplýsingar við eftirlitið Ek ið yfir leyfilezum hámarkshraða:</p>	<p>Dagsetning og tími síðasta eftirlits</p> <p>Dagsetning og tími þegar fyrst var ekið yfir leyfilegum hámarkshraða frá síðasta eftirliti ásamt fjölda annarra brota</p> <p>[21] Fyrst ekið yfir leyfilegum hámarkshraða eftir síðustu kvörðun</p> <p>[21a] Fimm alvarlegustu tilvik þar sem ekið var yfir leyfilegum hámarkshraða síðustu 365 daga</p> <p>[21b] Síðustu tíu skráðu tilvik þar sem ekið var yfir leyfilegum hámarkshraða. Á hverjum degi er alvarlegasta yfirhraðatilvikið vistað.</p> <p>[21c] Færslur þegar ekið var yfir leyfilegum hámarkshraða (raðað í tímaröð eftir hæsta Ø-hraðanum):</p> <ul style="list-style-type: none"> • Dagsetning, tími og tímalengd yfirhraða
[18]	Tímastillingar		

<ul style="list-style-type: none"> Hámarks- og Ø-hraði þegar ekið var yfir leyfilegum hámarkshraða, fjöldi svipaðra atvika þennan dag Nafn ökumanns Auðkenni korts ökumanns <p>Ef ekkert gagnamengi um að ekið var yfir leyfilegum hámarkshraða er til staðar í bálki birtist >>----.</p>	<ul style="list-style-type: none"> ⚡= Lokatími ⚡= Undirskrift ökumanns 	<p>[25] Skráning hraðayfirlita:</p> <ul style="list-style-type: none"> Listi yfir skilgreind hraðamörk og tími innan þeirra marka Mörk: $0 \leq v < 1 =$ Ökutækið er kyrrstætt <p>Hraðayfirlitinu er skipt upp í 16 svæði. Einstök svæði er hægt að stilla inn hvert fyrir sig við uppsetningu.</p>
<p>[22] Tímabil með virkjaðri fjarstýringu:</p> <ul style="list-style-type: none"> ⚡= Byrjunartími ⚡= Lokatími <p>Upplýsingum um ökumann-1 og ökumann-2 er haldið aðgreindum. Í útprentuninni birtast tímar beggja ökumanna, einnig þó þeir séu eins.</p>	<p>[24] Upplýsingar um eiganda kortsins sem yfirlitið er skráð á:</p> <ul style="list-style-type: none"> Nafn ökumanns Fornafn ökumanns Auðkenni korts <p>Ef upplýsingar um eiganda kortsins vantar merkir það að ekkert ökumannskort hefur verið sett í kortarauf-1.</p> <ul style="list-style-type: none"> Byrjun yfirlitsskráninga með dagsetningu og tíma Lok yfirlitsskráninga með dagsetningu og tíma <p>Ný yfirlit eru búin til:</p> <ul style="list-style-type: none"> með því að setja ökuritakort í kortarauf-1 eða taka það úr, með því að skipta um dag, með því að UTC-tími er leiðréttur með því að rjúfa strauminn. 	<p>[26] Skráning snúningshraðayfirlita:</p> <p>Listi yfir skilgreind snúningshraðasvið vélar og tími innan þeirra marka:</p> <p>Mörk: $0 \leq n < 1 =$ Mótur utan sviðs: $3281 \leq n < x =$ óendanlegt</p> <p>Snúningshraðayfirlitinu er skipt upp í 16 svæði. Einstök svæði er hægt að stilla inn hvert fyrir sig við uppsetningu.</p>
<p>[23] Handskrifaðar upplýsingar:</p> <ul style="list-style-type: none"> ⚡= Staður þar sem eftirlit fór fram ⚡= Undirskrift eftirlitsaðila ⚡= Byrjunartími 		<p>[27] Sérstök gögn framleiðanda:</p> <ul style="list-style-type: none"> tegundarnúmer hugbúnaðaruppfærslueiningar (SWUM)

[28]	Númer innsiglis á húsi á DTCO 4.0	[29]	Skráning athafna: <ul style="list-style-type: none"> • Myndskýring tákna • Frá og með völdum degi kemur fram skýringarmynd yfir athafnir síðustu sjö almanaksdaga 	[34]	Tímabil útprentunar á staðartíma: <ul style="list-style-type: none"> ☒☒= Upphaf skráningar ☒☒= Lok skráningar UTC +01klst.00= Mismunur milli UTC-tíma og staðartíma.
[28 a]	Skynjari – sérstök gögn: <ul style="list-style-type: none"> • Raðnúmer skynjarans • Ítarlegt raðnúmer og gerð tækis • Framleiðslumánuður og -ár • Kóði framleiðanda ATHUGIÐ: Raðnúmer og númer gerðarviðurkenningar skynjarans eru ekki prentuð út fyrir en virkjun hefur farið fram.	[30]	Skráning yfir hraðaferli valins dags	[35]	Dagsetning og tími útprentunar á staðartíma (LOC).
[28 b]	DSRC-eining: <ul style="list-style-type: none"> • Raðnúmer DSRC-eingar • Gerð tækis • Framleiðslumánuður og -ár • Kóði framleiðanda 	[31]	Skráning aukalegra vinnuhópa, innsetningu á bláu ljósi, sífrenu o.s.frv.: <ul style="list-style-type: none"> • Myndskýring tákna • Frá völdum degi er búin til skýringarmynd fyrir stöðuinnganga D1/D2 síðustu 7 almanaksdaga. 	[36]	Tegund útprentunar t.d. TÁKNA að staðartíma
[28 c]	Innsigli: <ul style="list-style-type: none"> • Kóði framleiðanda • Númer innsiglis • Staðsetning innsiglis 	[32]	Listi yfir ísett öikumanskort í tímaröð		
		[33]	Vinsamlegast athugið: Engin leyfileg útprentun. Í samræmi við reglugerð (t.d. geymsluskylda) er útprentun á staðartíma ógild		

■ Gagnamengi þegar atvik eða bilanir koma fyrir

DTCO 4.0 skráir og vistar gögnin eftir ákveðnum reglum við hvert atvik eða bilun sem kemur fram.

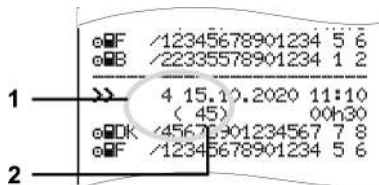

(1) Tilgangur gagnamengis

(2) Fjöldi svipaðra atvika þennan dag

Tilgangur gagnamengisins (1) gefur til kynna hvers vegna tilvikið eða bilunin var skráð. Fjöldi svipaðra atvika sem eiga sér oft stað þennan dag birtast á stað (2) með eftirfarandi gildum.

► Kóðun Tilgangur gagnamengis

Á eftirfarandi yfirliti er tilvikunum og bilunum raðað eftir villutegund (orsök) og tilvísun gagnamengistilgangsins

Táknmynd	Orsök	Tilgangur
!☐☐	Árekstur milli korta ²⁾	0
!☐☐	Ekið án gilds korts ²⁾	1 / 2 / 7
!☐☐	Sett í á ferð	3
!☐☐	Korti ekki lokað	0
>>	Hraði of mikill ²⁾	4 / 5 / 6
!⚡	Straumrof	1 / 2 / 7
!⚡	Bilun í skynjara	1 / 2 / 7
!⚡	Hreyfiárekstur ²⁾	1 / 2
!☐	Brot á öryggisreglum	0
!☐☐	Tímaskörun ¹⁾	-
!☐	Kort ógilt ³⁾	-

Tafla 1: Atvik

Táknmynd	Orsök	Tilgangur
☒☐	Bilun í korti	0
☒☐	Bilun í tæki	0 / 6
☒☒	Bilun í prentara	0 / 6

Táknmynd	Orsök	Tilgangur
☒☒	Bilanir við niðurhal	0 / 6
☒☒	Bilun í skynjara	0 / 6

Tafla 2: Bilanir

1) Þetta atvik er vistað á ökumannskortinu eingöngu.

2) Þetta atvik/ þessi bilun er vistað á DTCO 4.0 eingöngu.

3) DTCO 4.0 vistar þetta atvik ekki.

Yfirlit yfir tilgang gagnamengis

Tilgangur	Þýðing
0	Eitt /ein af nýjstu atvikum eða bilunum.
1	Lengsta atvik eins af síðustu 10 dögum sem atvik kom fyrir á.
2	Eitt af 5 lengstu atvikum síðustu 365 daga.

9

Tilgangur Þýðing	
3	Síðasta atvik eins af síðustu 10 dögum sem atvik kom fyrir á.
4	Alvarlegasta atvik eins af síðustu 10 dögum sem atvik kom fyrir á.
5	Eitt af 5 alvarlegustu atvikum síðustu 365 daga.
6	Fyrsta atvik eða fyrsta bilun eftir síðustu kvörðun.
7	Yfirstandandi atvik eða viðvarandi bilun.

Fjöldi svipaðra atvika

Tilgangur Þýðing	
0	0 = Ekki er nauðsynlegt að vista Fjölda svipaðra atvika fyrir þetta atvik.
1	Þennan dag hefur ekkert slíkt atvik átt sér stað.

Tilgangur Þýðing	
2	Þennan dag hafa átt sér tvö slík atvik og aðeins annað var vistað.
n	Þennan dag hafa átt sér n slík atvik og aðeins eitt var vistað.

► Kóðun fyrir nánari lýsingu

1	
---	--

Mynd 128: Skýringar á kóðun

Atvik sem falla undir brot á öryggisreglum, eru flokkuð með sérstökum kóða (1).

Tilraunir með DTCO 4.0 sem brjóta gegn öryggisreglum

Kóði	Þýðing
10	Engar frekari upplýsingar
11	Villa við sannvottun skynjarans
12	Sannvottunarvilla ökumannskorta
13	Breyting á miðlara í leyfisleysi
14	Kerfið ekki heildstætt; ekki er tryggt að gögn á ökumannskorti séu rétt
15	Kerfið ekki heildstætt; ekki er tryggt að gögn um notanda séu rétt.
16	Villa í innri gagnaflutningi
18	Átt hefur verið við vélbúnað

Reynt var að skerða öryggi púlsmiðlara

Kóði	Þýðing
20	Engar frekari upplýsingar
21	Sannvottun mistókst

Kóði	Þýðing
22	Kerfið ekki heildstætt; ekki er tryggt að vistuð gögn séu rétt.
23	Villa í innri gagnaflutningi
24	Húsið var opnað í leyfisleysi
25	Átt hefur verið við vélbúnað

Service Only!

Umhirða og prófunarljós

Þrif

Prófunarljós

Service Only!

Umhirða og prófunarljós

■ Þrif

► DTCO 4.0 hreinsaður

- Hreinsið DTCO 4.0 með lítillega rökum klút eða með microfiber-hreinsiklút.

Síðastnefnda atriðið er fánlegt hjá viðeigandi dreifiaðila & þjónustustöð.

▲ ATHUGIÐ

Forðist skemmdir

- Ekki má nota gróf hreinsiefni eða leysiefni eða bensín.

► Ökuritakort hreinsuð

- Hreinsið óhreinar snertur með lítillega rökum klút eða með microfiber-hreinsiklút.

Síðastnefnda atriðið er fánlegt hjá viðeigandi dreifiaðila & þjónustustöð.

▲ ATHUGIÐ

Forðist skemmdir

Notið engin leysiefni eða bensín til að hreinsa snertur ökuritakorts.

■ Prófunarljós

DTCO 4.0 þarfnast ekki fyrirbyggjandi viðhalds.

- Látið samt viðurkennt verkstæði athuga að minnsta kosti á tveggja ára fresti hvort DTCO 4.0 starfi eðlilega.

Athugunar er þörf síðar meir ef eftirfarandi atriði hafa komið upp:

- Gerðar voru breytingar á ökutækinu, svo sem á snúningshraða eða ummáli hjólbarða.
- Gert var við DTCO 4.0.
- Skráningarnúmer ökutækisins breyttist.
- Frávik UTC-tímans er meira en 20 mínútur.

10

⚠ ATHUGIÐ**Gæta að því að athuga atriðið síðar meir**

- Sjáið til þess að uppsetningarskiltið sé endurnýjað við hverja prófun og að á því komi fram tilskildar upplýsingar.
- Tryggið að fæðispenna DTCO 4.0 sé ekki rofin lengur en í 1 mánuð á meðan hinn uppgefni reynslutími er í gildi. Þetta leiðir til þess að rafgeymir DTCO 4.0 tæmist og verði þannig óstarfhæfur. Ekki er lengur hægt að nota DTCO 4.0 og þarf að farga honum.

ÁBENDING

Röng innfærsla í KITAS 4.0 2185

- Ef straumur fer af getur það leitt til rangrar innfærslu í KITAS 4.0 2185.

Bilun lagfærð

Verkstæðið sér um gagnaöryggi

Yfir-/ undirspenna

Villa Kortasamskipti

Service Only

Bilun lagfærð

■ Verkstæðið sér um gagnaöryggi

Verkstæði sem hafa til þess heimild geta hlaðið niður gögnum af DTCO 4.0 og afhent þau fyrirtækinu.

Ef ekki er hægt að hlaða niður gögnunum ber verkstæðunum að láta fyrirtækinu í té skriflega staðfestingu þess efnis.

▲ ATHUGIÐ

Gögnin tryggð

- Skráið niður gögnin eða varðveitið staðfestinguna vandlega vegna spurninga sem hugsanlega kunna að koma upp síðar.

■ Yfir-/ undirspenna

Of lítil eða of mikil inntaksspenna í DTCO 4.0 birtist á eftirfarandi hátt í staðalsýn (a):

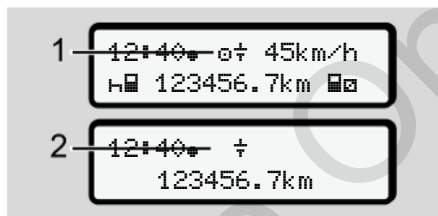

Mynd 129: Skjámynd - Truflun á inntaksspennu

ÁBENDING

Ef spennan er of há eða of lág þegar kortarauf er opnuð skal ekki setja ökuritakort í.

Tilvik 1: ⚡ (1) Yfirspenna

ÁBENDING

Ef spennan er of há slokknar á skjánum og hnapparnir læsast.

Eftir sem áður vistar DTCO 4.0 upplýsingar um athafnir. Ekki er lengur hægt að prenta út eða birta gögn né setja ökuritakort í eða taka það út.

Tilvik 2: ⚡ (2) Undirspenna

Þetta tilvik samsvarar straumrofi.

Venjulega skjámyndin birtist.

DTCO 4.0 getur ekki gegnt hlutverki sínu sem eftirlitsbúnaður Athafnir öikumansins eru ekki skráðar.

► Straumrof

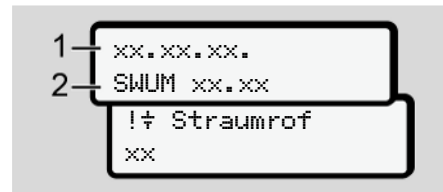

Mynd 130: Skjámynd - Straumrof

Eftir straumrof birtist (1) útgáfa stjórnhugbúnaðarins í u.þ.b. 5 sekúndur, og því næst útgáfa hugbúnaðauppfærslueiningarinnar (2).

Því næst tilkynnir DTCO 4.0 !⚠
straumrof.

⚠ ATHUGIÐ

⚠ birtist stöðugt

- Ef spenna er rétt og táknið ⚠ birtist stöðugt: Leitið til viðurkennds verkstæðis.
- Skyllt er að skrifa niður athafnirnar ef DTCO 4.0 bilar.
➔ *Athafnir handskrifaðar* [▶ 55]

■ Villa Kortasamskipti

Ef villa kemur fram í kortasamskiptum verður ökumaður hvattur til að taka kortið úr.



Mynd 131: Skjámynd - Korti hent út

Styðjið til þess á hnappinn **OK**.

Á meðan kort er fært út verður reynt á ný að ná sambandi við það. Takist það heldur ekki hefst sjálfkrafa útþrentun síðustu aðgerða sem vistaðar voru vegna skifunnar.

ÁBENDING

Út frá útþrentuninni er ökumaður samt sem áður fær um að skrá athafnir sínar.

Ökumaður þarf að undirrita útþrentunina.

Ökumaður getur fært inn á útþrentunina síðarmeir allar athafnir (nema aksturstíma) þar til ökumannskorti er stungið í á ný.

ÁBENDING

Ökumaður getur auk þess fengið dagsútþrentun yfir ökutækið og fært inn eftir á frekari aðgerðir sínar þar til kortinu er stungið í næst.

ÁBENDING

Við lengri fjarveru – til dæmis við hvíld í sólarhring eða viku – ætti að taka ökumannskort úr kortarauf.

► Prentaraskúffa í ólagi

Ef prentaraskúffa er í ólagi má skipta um hana.

- Leitið til viðurkennds verkstæðis.

► Ökuritakorti kastað út sjálfkrafa

Ef DTCO 4.0 verður vart við bilun í kortasamskiptum reynir það að yfirfæra upplýsingarnar sem fyrir liggja inn á ökuritakortið.

Með boðunum  Færa út kort er ökumanni greint frá biluninni og hann hvattur til að taka ökumannskortið.

Útrentun síðast vistuðu aðgerða ökumannskortsins gerist sjálfkrafa.

➔ *Athafnir handskrifaðar [55]*

Service Only!

Tæknilegar upplýsingar

DTCO 4.0

Pappírsrúlla

Service Only!

Tæknilegar upplýsingar

■ DTCO 4.0

DTCO 4.0	
Lokagildi mælisviðs	220 km/klst. (samkvæmt viðauka IC) 250 km/klst. (Gildir um notkun annarra gerða ökutækja)
LC-Skjár	2 línur með 16 táknum hvor
Hitastig	Aksturshamur: -20 til +70 °C Geymsla: -20 til +85 °C
Spenna	12 V eða 24 V DC
Þyngd	600 g (+/- 50g)
Straumnotkun	Biðhamur: 12 V: há. 30 mA; 24 V: há. 20 mA Notkun: 12 V: há. 5,0 A; 24 V: há. 4,2 A
EMV/ EMC	ECE R10
Hitaprentari	Stærð tákna: 2,1 x 1,5 mm Prentbreidd: 24 tákn/línu Hraði u.þ.b. 15 - 30 mm/sek. Útprintun á skýringarmyndum
Tegund snertils	IP 54
DTCO 4.0 ADR Ex-útgáfa	
Ex-Svæði	Svæði 2
Hitaflokkur	T6 Notkun: -20 til +65 °C

■ Pappírsrúlla

Umhverfisskilyrði	Hitastig: -25 °C til +70 °C
Mál	Þvermál: u.þ.b. 27,5 mm Breidd: 56,5 mm Lengd u.þ.b 8 m
Pöntunarnúmer	1381.90030300 Aukapappírsrúllur frá framleiðanda eru fáanlegar hjá viðeigandi sölu- og þjónustumiðstöð.

ÁBENDING

Notið eingöngu VDO-prentarapappír frá frumframleiðanda, með svofelldri áletrun:

- Ætlað ökurita (DTCO 4.0) með prófunarmerki **184**
- Vottunarmerki **174** eða **189**.

Viðauki

Samræmisyfirlýsing

Athafnir staðfestar (úrdráttur)

Fylgihlutir að eigin vali

Service Only

Viðauki

■ Samræmisýfirlýsing

Interior

Continental

EU-Konformitetsklárung
EU Declaration of Conformity

NR. HOM_007

Wir erklären hiermit als Hersteller, dass die nachstehend beschriebene Einrichtung bei bestimmungsgemäßer Verwendung die Anforderungen der Richtlinie Nr. 2014/53/EU (RED-Richtlinie) und wenn anwendbar die Anforderungen der Richtlinie Nr. 2014/54/EU für Geräte und Schutzsysteme zur Verwendung in explosionsgefährdeten Bereichen erfüllt.

We as manufacturer hereby declare that the following described equipment when used for its intended purpose is in conformity with the relevant Union harmonization legislation: Directive No. 2014/52/EU (RED Directive) and if applicable Directive No. 2014/54/EU for equipment and protective systems for use in potentially explosive atmospheres.

Herstaller
Manufacturer
Continental Automotive GmbH
Heinrich-Hertz-Str. 45, 78052 Villingen-Schwenningen

Gerät
Equipment
Intelligenter Fahrerschieber Typ DTCCO 1381
Smart tachograph type DTCCO 1381

Gerätevarianten
Variants of the equipment
Varianten mit GNSS und DSRC:
variants with GNSS and DSRC:
DTCCO 1381.A.x.x.x.x.1.x
DTCCO 1381.A.x.x.x.x.2.x
DTCCO 1381.A.x.x.x.x.3.x
Varianten mit GNSS und DSRC:
variants with GNSS and DSRC:
DTCCO 1381.A.x.x.x.x.4.x
DTCCO 1381.A.x.x.x.x.5.x
DTCCO 1381.A.x.x.x.x.6.x

EU-Baumusterbescheinigung
EU type examination certificate
ADR Varianten:
variants for ADR vehicles:
DTCCO 1381.Z.x.x.x.x.x
DTCCO 1381.3.x.x.x.x.x
DTCCO 1381.4.x.x.x.x.x
DTCCO 1381.7.x.x.x.x.x

Benannte Stelle
Notified body
TÜV 03 ATEX 2324 X
Nur anwendbar für ADR Varianten
Only applicable for ADR variants
Nur für Funkzulassung der RED Varianten anwendbar
Only applicable for RED certification

CTC advanced GmbH, Untertürkheimer Str. 6-10,
65117 Saarlouis, C 0882

Continental Automotive GmbH
Tel: +49 (0)7745 12-0
www.continental-automotive.com

Geprüft durch
Notified Body:
TÜV SÜD
Uffstr. 14, 81669 München

Mynd 132: Samræmisýfirlýsing - 1

- 2 -

Continental

Nur anwendbar für ADR Varianten:
Only applicable for ADR variants:

TÜV NORD CERT GmbH, Geschäftsstelle Hannover, Am TÜV 1,
30519 Hannover, **CE 0044**

Nur anwendbar für ADR Varianten:
Only applicable for ADR variants:
EN 11 3/2 (G.E. ex. ec) (B) IC T6

Verwendete harmonisierte Normen
Used harmonized standards

Richtlinie:
Applicable for the above mentioned variants according **RED**
Directive:
EN 300 674-1 V1.2.1, EN 300 674-2 V2.1.1;
EN 303 413 V1.1.1

Draft EN 301 489-1 V2.2.0; Final Draft EN 301 489-3 V2.1.1;
Draft EN 301 489-19 V2.1.0

EN 62368-1:2014/AC:2015/A11:2017
EN 62475:2010

Nur anwendbar für ADR Varianten:
Only applicable for ADR variants:
EN 60075-0:2012+A11:2013;
EN 60075-7:2015;
EN 60075-11:2012

Andere angewandte Richtlinien
Other used Directives

VO (EU) Nr. 165/2014, VO (EU) 2016/796, ECE R10 Rev. 05

Miljøten, Schweivögen, den 11/16/2018 10:15
Continental Automotive GmbH

Winnifred Rogez
Head of Homologation

Name / Name
Funksiun / function

Überschnitt
signature

Dr. Harald Jordan
Head TTS Product and Project
Chief

Name / Name
Funksiun / function

Überschnitt
signature

Diese Erklärung bescheinigt die Übereinstimmung mit der gegebenen Richtlinie, für jedoch keine Beschaffenheits- oder Haltbarkeitsgarantie nach §483 StGB. Die Conformitätserklärung ist im gegebenen Produktionsdokumentation mit zu versehen.
This declaration certifies the conformity to the specified directives but does not imply any warranty for properties. The safety documentation accompanying the product shall be considered in detail.

Mynd 133: Samræmisfyrirlysing - 2

■ Athafnir staðfestar (úrdráttur)

■ Fylgihlutir að eigin vali

Pöntunarnúmer:

- Evrópa – **2910002165300** þegar kveikt er á kortalesara
- Evrópa (EE) – **2910002165400** þegar kveikt er á kortalesara

▶ **DTCO® Smart Link Pro**



DTCO® SmartLink Pro er þráðlaus tenging frá DTCO 4.0 við Bluetooth-samhæft tæki (t.d. snjallsíma).

Pöntunarnúmer DTCO®SmartLink Pro fyrir iOS and Android: **1981-200000101**

▶ **DLD® Wide Range II**



BESCHENKUNG VON TÄTIGKEITEN (1)
(VERORDNUNG (EG) Nr. 561/2006 ODER AETR (2))

Vor jeder Fahrt maschinenschriftlich auszufüllen und zu unterschreiben.
Zusammen mit den Original-Kontrollplatt-Zeichnungen aufzubewahren.
Falsche Bescheinigungen stellen einen Verstoß gegen geltendes Recht dar.

Vom Unternehmen auszufüllender Teil

1 Name des Unternehmens: _____

2 Straße, Hausnr., Postleitzahl, Ort, Land: _____

3 TelefonNr. (mit internationaler Vorwahl): _____

4 Fax-Nr. (mit internationaler Vorwahl): _____

5 E-Mail-Adresse: _____

Ich, der/die Unterschiebte:

6 Name und Vorname: _____

7 Position im Unternehmen: _____

erkläre, dass sich der Fahrer/die Fahrerin:

8 Name und Vorname: _____

9 Geburtsdatum (Tag, Monat, Jahr): _____

10 Nummer des Führerscheins, des Personalausweises oder des Reisepasses: _____

11 der/die im Unternehmen tätig ist seit (Tag, Monat, Jahr): _____

im Zeitraum:

12 von (Drei/Tag/Monat/Jahr): _____

13 bis (Drei/Tag/Monat/Jahr): _____

14 sich im Kraftfahrzeug befand (1)

15 sich im Schulungsraum befand (1)

16 sich im Urlaub oder in Ruhezeit befand (1)

17 ein vom Anwendungsbereich der Verordnung (EG) Nr. 561/2006 oder des AETR ausgenommenes Fahrzeug gelenkt hat (1)

18 andere Tätigkeiten als Landstätigkeiten ausgeführt hat (1)

19 zur Verfügung stand (1)

20 Ort: _____ Datum: _____

Unterschrift _____

21 Ich, der Fahrer/die Fahrerin, bestätige, dass ich im vorstehend genannten Zeitraum kein unter den Anwendungsbereich der Verordnung (EG) Nr. 561/2006 oder des AETR fallendes Fahrzeug gelenkt habe.

22 Ort: _____ Datum: _____

Unterschrift des Fahrers/der Fahrerin _____

(1) Eine elektronische und ausdrückliche Fassung dieses Formblatts ist verfügbar unter der Internetadresse <http://ec.europa.eu>
(2) Europäische Unionenweit über die Arbeit des im internationalen Straßenverkehr bedrängten Personals.
(3) Nur an Klärtaxi anzuwenden

Mynd 134: Athafnir staðfestar



Með DLKPro Download Key-niðurhalslykli S má lögum samkvæmt hlaða niður gögnum úr DTCO 4.0 og öikumannskorti, og virkja þau.

Pöntunarnúmer: **2910002165200** þegar kveikt er á kortalesara.

▶ **DLKPro TIS-Compact-tækið S**



Með DLKPro TIS-Compact-lesara S má lögum samkvæmt hlaða niður, vista lesa gögn úr DTCO 4.0 og öikumannskorti.

13

Með DLD Wide Range II er hægt að senda niðurhalsgögn til flotastjórnunarkerfis eða úrvinnsluhugbúnaðar með GPRS.

Pöntunarnúmer: **A2C1036430001**

► Hreinsiskífur og hreinsiklútar



Með hreinsikortum má þrifa kortaraufar DTCO 4.0.

Þrifaklútar eru notaðir til að þrifa öikumans- og/eða fyrirtækiskort.

Pöntunarnúmer:

- Þrifakort – **A2C5951338266** (12 kort)
- Þrifaklútar - **A2C5951184966** (12 klútar)
- Þrifaklútar (Sett) – **A2C5951183866** (6 kort/ 6 klútar)

Breytingayfirlit

Útgáfuyfirlit

Service Only!

Breytingayfirlit

■ Útgáfuyfirlit

Þessi leiðarvísir á við fyrir eftirfarandi útgáfu DTCO:

Útgáfustaða (kemur fram á upplýsingaplötu)	Leiðarvísir	Breytingar á leiðarvísinum
 <p>Rel. 4.0e</p>	BA00.1381.40 101 120	Endurskoðun fyrir útgáfu 4.0e

ÁBENDING

Útgáfustöðu ökurita er að finna í uppsettu formi í útprentun Tækni lea sönn.

→ *Tæknilegar upplýsingar* [▶ 119]

ÁBENDING

Leiðarvísirinn á ekki vel við um eldri útgáfur af DTCO.

Atriðisorðaskrá**Tákn**

Þjónustuaðili	11
Þrif	135
Þrifaklútar (fylgibúnaður)	148
Þrifakort (fylgibúnaður)	148
Þyngd ökutækis	94
Ökumaður-1 - Skilgreining	13
Ökumannskort	
Aðgerðir	49
sett í í fyrsta skipti	51, 63
Tekið úr	56
Upplýsingar	30
Ökuritakort	26
Stungið í	42
Þrif	135
Ökuritakort: Sjálfvirk útkast korts	140

A

ADR-útfærsla	21, 24
Aðalminni	30
Gögnum hlaðið niður	47
Skilgreining	11
AETR-samningur	11
Aksturs- og hvíldartímar	40
Aksturstímaaðvaranir	

Boð	97
Aksturstímaaðvörun	104
Athafnir	
eftirvinnsla - korti stungið í	50
Hvíldartími færður inn eftirá	59
Athafnir skráðar inn	55
Athafnir staðfestar	147
Athafnir stilltar	
Ítarleg lýsing	54
Sjálfvirk stilling;	55
Skipt um athöfn	54
þegar kort er fast	52
Atvik	
Yfirlit	101

B

Biðstaða	24
Bilanir	
Boð	96
Yfirlit	103
Birtuskil	22
Birtustig	22
Blandaður akstur	11
Boð	96

Bilun	103
Ferja/ lest	98
Frágangsstaða	97
Merking	96
Orsakir	41
Skjámynd á skjá	41
Staðfesting	97
Breytingar	
Stillingar persónugreinanlegra ITS-gagna	89
Breytingar: Stillingar persónugreinanlegra VDO-gagna	89

D

DLD Wide Range II	148
DLKPro Download Key-niðurhalslykill S	147
DLKPro TIS-Compact-tækið S	147
Download Key-niðurhalslykill	46
Download Key-niðurhalslykill S	147
DTCO 1381 Release 4.0e	11
DTCO® SmartLink Pro	147
DTCO-útgáfa	94

E

EB 2006/22	16
EB 561/2006	16
Eftirlit (vinnslumáti)	25
ESB 165/2014	11, 16
Ex-tæki	24

F

Farið út úr gildissviði (Out)	98
Farið út úr valmyndaraðgerðum	83
Farið yfir í	
Í valmyndaraðgerðir	82
Ferja/ lest	
Boð	98
Innfærsla	90
Fjarstýringu	23
Fjarstýrt niðurhal	47
Forstillingar	
Sjálfvirk virkni	38
Framtengi	11
Fyrirtæki (Vinnslumáti)	25
Fyrirtæki skráð	68
Fyrirtækiskort	
sett í í fyrsta skipti	67
Sýna númer	94
Upplýsingar	30
Virkni fyrirtækiskortsins	66
Fyrirtækiskortið tekið úr	71

G

Gögn	
Hlaðið niður af aðalminni	47
Gögn prentuð	

Hefja prentun	112
---------------------	-----

H

Handvirk síðbúin færsla	
Þegar kort er sett í	50
Handvirkar innfærslur	58
Athafnir færðar fram fyrir aðrar	61
Athöfnum haldið áfram	60
Mögulegar leiðréttingar	58
Heiti	11
Hugbúnaðarútgáfa	94

I

Innfærsla	
Ferja/ lest	90
Lok Land færð inn	88
Opnið aðgang að viðbótaraðgerðum	92
Staðartími	91
Ökumaður-1/ökumaður-2 - Land	88
Ökutæki - Out Byrjun/ Lok	90
Innsláttur	
Staðartími Fyrirtæki	91
Ökumaður-1 / ökumaður-2 - upphafsland	88
Innsláttur lands (handvirkur innsláttur)	53
Innslætti hætt	54

K

Kennimerki landa	
Spænsk héruð	37
Tafla með yfirliti	36
Kort	
biðja um	58
Gögnum hlaðið niður	46
Meðhöndlun	45
Stungið í	42
Kortarauf	21, 22
Kvörðunarhamur	25

L

Land	
Þegar kort er sett í	51
Leyfileg heildarþyngd	94
Ljósdeyfing	24
Ljósdeyfing (skjár)	22
Læsing Valmyndaraðgangur	83

M

Markhópur	11
Myndtákn (yfirlit)	32

N

Niðurhalstengi	23
----------------------	----

Niðurhalstengi / kvörðunartengi..... 21

O

Out (Farið út úr gildissviði) 98

Out of scope 11

P

Pappírstífla lagfærð 114

Persónugreinanleg gögn 10

Persónuvernd 9

Prentarapappír

skipt um; skipt um pappír..... 113

Prentari 21

Prentun 112

Prentun stöðvuð..... 113

Prófunarskylda fyrir ökurita..... 135

R

Rafræn undirskrift..... 46

Rétt notkun 19

S

Samsettur hnappur..... 21, 22

Síðbúin færsla

Handvirkar innfærslur 58

handvirkt - þegar kort er fast í..... 50

Skipt um athöfn 22

Skipt um ökumann / ökutæki

Blandaður akstur..... 62

Kort sett í 62

Lok vaktar 62

Skjámynd

Aksturs- og hvíldartímar..... 40

Skjámynd (a)..... 40

Undir-/ yfirspenna 138

Venjulegar skjámyndir meðan á akstri stendur..... 40

Ökutæki 93

Skjámynd þegar ökutækið er kyrrstætt..... 73

Skjár 21, 22

Slá inn skráningarnúmer 69

Spenna

Rof 138

Staðartími

þegar kort er sett í 51

Staðartími Fyrirtæki Innsláttur 91

Svissað af

Upplýsingar á skjá 41

T

Teymisakstur 11, 62

Tilkynningar 108

Tímabelti..... 31

Tímar á öikumanskortinu birtir.....	74
Tungumál	
Handvirk stilling.....	74
Þegar kort er sett í.....	49
Tungumáli	
Tilgreindu tungumáli.....	43
Tæknilegar upplýsingar.....	142

U

Undirskrift Gögn.....	46
Upplýsingar	
Auðkenni.....	46
Hlaðið niður af korti.....	46
Upplýsingar á skjá	
VDO Counter (valkostur).....	105
Ökumaður-1/ ökumaður-2.....	92
Upplýsingavarsla.....	30
Upplýsingavörslu.....	30
UTC-tími.....	31
Útgáfufirlit.....	150
Útrentun	

Athafnir.....	84
Atvik.....	84
Atvik [Ökutæki].....	85
Daglegt gildi.....	85
Hraðayfirlit (valkostur).....	87
Snúningshraðayfirlit (valkostur).....	87
Staða D1/D2 (valkostur).....	87
Tæknileg gögn.....	86
Upplýsingar Ökuritakort.....	86
v-Skýringarmynd.....	86
Yfirhraði.....	85
Ökumaður-1/ ökumaður-2.....	84
Ökutæki.....	85
Útrentun: Daglegt gildi.....	84

V

Valmynd.....	13
Valmyndaraðgerðir	
Farið út - handvirkt.....	83
Farið út - sjálfkrafa.....	83
Valmyndarborð.....	80
Valmyndarhnappar.....	21, 22
Í valmynd.....	42
VDO Counter	

Lýsing	75
Lýsing á skjámynd	76
Skjámynd	41
Skjámynd við aðgerðina Vinnutími	79
Skjámyndir við athöfnina Hvíldartími	78
Stöðuvísir	80
Sýna dagleg gildi	79
Sýna vikugildi	79
Venjuleg skjámynd (a)	40
Venjulegar skjámyndir	73
Verkstæði annast gagnaöryggi	138
Viðmælandi	11
Viðvörðun - Akstur tími	104
Villuboð	96, 103
Vinnsla (Vinnsluháttur)	25
Virkja	
Fjarstýringu	89

Service Only!

Service Only!

Service Only!

Continental Automotive GmbH
P.O. Box 1640
78006 Villingen-Schwenningen
Germany
www.fleet.vdo.com

A3C0801940029
41621594 OPM 000 AA
BA00.1381.40 101 120
Tungumál: Íslenska

Version 040e.012



Service Only!

VDO